

 **panelsan**



 **SÜRDÜRÜLEBİLİRLİK
RAPORU**

2022

Yaralarımızı Hep Birlikte Saracađız

Ülkemizde 6 Şubat 2023'de meydana gelen ve pek çok şehrimizde yoğun bir şekilde hissedilen deprem felaketi tüm milletimizi derinden üzmüştür. Depremden etkilenen tüm vatandaşlarımıza geçmiş olsun dileklerimizi iletiyor, hayatını kaybeden vatandaşlarımıza ise Allah'tan rahmet, ailelerine, sevenlerine başsađlığı ve yaralılarımıza acil şifalar diliyoruz. Panelsan olarak milletimizin ve devletimizin bir daha böyle acılar yaşamaması dileđiyle tüm gücümüzle milletimizin yanında olmaya devam ediyoruz.

Ülkemize ve Milletimize Geçmiş Olsun.

İÇİNDEKİLER

01 RAPORUMUZ

Yönetim Kurulu Başkanımızın Mesajı.....	06
Genel Müdürümüzün Mesajı	07

02 PANELSAN HAKKINDA

Hakkımızda.....	09
Kilometre Taşlarımız	11
Vizyon, Misyon ve Kurumsal Değerlerimiz.....	12
Markalarımız.....	13
Faaliyet Alanlarımız.....	15
Bir Bakışta Panelsan.....	16
Üyeliklerimiz ve Girişimlerimiz	23
Pannelsan Kazakistan'da	24

03 SÜRDÜRÜLEBİLİRLİK YAKLAŞIMIMIZ

Sürdürülebilirlik Yaklaşımımız.....	26
Risk ve Fırsatlarımız	28
Kurumsal Sürdürülebilirlik Önceliklerimiz	31
BM Kalkınma Hedeflerine Katkımız	32

04 KURUMSAL PROFİLİMİZ

Yönetişim

Yönetim Kurulumuz.....	36
Yönetişim Modelimiz	38
Yatırımcı İlişkilerimiz	41
Sürdürülebilirlik İlkeleri Uyum Çerçevesi	42
Kurumsal Yönetim Uyum Raporu.....	47
Kurumsal Yönetim Bilgi Formu.....	52
Kar Payı Hakları ve Devri	62
İnsan Kaynakları Politikamız	63
Etik Yönetimimiz	64
İç Denetim Yönetimimiz	66
Kurumsal Risk Yönetimimiz	68
Entegre Yönetim Yaklaşımımız	70
Entegre Yönetim Sistemimiz.....	72
Kalite Güvencesi	73
Performans Göstergesi.....	74
Tedarik Zincirimiz	75
Paydaş Diyalogumuz	78
Paydaş Analizi.....	80
Müşteri Memnuniyeti.....	81

05 ÇEVREYE İYİ GELECEK

Çevre

Çevre Serüvenimiz ile Sorumlu Üretim	84
Çevreci Paydaşlarımızla El Ele.....	86
Süreklilik Enerjide.....	87
Net Sıfır Yolculuğumuz	90
Geleceğimiz İçin Her Damla Su	91
Hedef Sıfır Atık.....	92

06 DEĞERLERİMİZ

Sosyal

Öncelik Çalışanlarımızın	95
İş Sağlığı ve Güvenliği.....	97
Çalışan Gelişimi ve Eğitimlerimiz.....	99
Toplumsal Sorumluluk Projelerimiz	100

07 DEĞER ZİNCİRİMİZDEKİ İYİLEŞTİRMELER

İhracat Ülkelerimiz.....	103
Finansal Göstergelerimiz	105
Finansal Risklerimiz.....	106
Stratejik Çalışmalarımız.....	107
Finansal Hedeflerimiz	108
AR-GE ve İnovasyon Faaliyetlerimiz	109
Lojistik	111
Stoktan Üretime	112
Bilinçli Üretim	113
Dijital Dönüşüm.....	114

08 EKLER

Sürdürülebilirlik Performans Göstergelerimiz 116	
GRI İçerik İndeksi.....	119



 **panelsan**

 **RAPORUMUZ**

2022



RAPORUMUZ

İlk sürdürülebilirlik raporumuz ile kuruluşumuzun çevresel, sosyal ve yönetim odaklı yönetim yaklaşımımızı paydaşlarımıza sunmayı amaçladık. Raporumuzu, İstanbul ve Ankara'da bulunan 2 merkezi ofisimiz ile İzmir'de yer alan iribat ofisimiz ve Ankara'da bulunan üretim merkezimizin 1 Ocak-31 Aralık 2022 faaliyet yılını içeren konsolide sürdürülebilirlik verilerini temel alarak hazırladık.

Raporumuz, Küresel Raporlama Girişimi (Global Reporting Initiative - GRI) 2021 Standartlarına uyumlu olarak Türkçe ve İngilizce dillerinde hazırlanmıştır. Sürdürülebilirlik ekibimiz tarafından hazırlanan raporumuz dış denetimden geçmemiştir. Raporumuzda Birleşmiş Milletler 17 Sürdürülebilir Kalkınma Amaçlarına ilişkin gösterdiğimiz performansa yer verdik. Sürdürülebilirlik stratejimiz doğrultusunda analizlerimiz sonucu oluşturulan öncelikli konularımız, paydaşlarımızın görüşleri ile belirlenmiştir.

Sürdürülebilirlik raporumuz hakkında görüş ve sorularınızı surdurulebilirlik@panelsan.com adresi üzerinden bize iletebilirsiniz.

Önümüzdeki yıllarda, gelecek nesillerin kaynaklarını ve ihtiyaçlarını gözeterek tüm faaliyetlerimizi **çevre, ekonomik büyüme ve sosyal gelişim** kapsamında yürütmeyi hedefliyoruz.

Gelecekte gerçekleşmesini tasarladığımız projelere ilişkin tüm beyanlarımız; ileriye dönük, inandığımız ve uzun dönemli büyüme stratejimize dayanan beyanlarımızdır.

Bu tür beyanlar, yönetimimiz ve çalışanlarımız tarafından, konjonktürel faktörler, sektörel faaliyetler, stratejik hedefler zemininde değerlendirmeler ile etkileşen öngörülerimizdir.

Gelecekteki performansımız, iş dünyasındaki gelişmeler, iklim değişikliğiyle mücadelede uluslararası girişimler, teknolojik inovasyonlardaki çeşitlilik nedeniyle öngörülenlerden farklı olabilir.





YÖNETİM KURULU BAŞKANIMIZIN MESAJI



SERHAT MAŞLAK
YÖNETİM KURULU BAŞKANI

Değerli Paydaşlarımız;

İş dünyasında sürdürülebilirlik artan bir önem kazanırken bizde işletmelerin faaliyetlerini çevresel, sosyal ve ekonomik açıdan daha sürdürülebilir hale getirmesi gerektiğine inanıyor, 2022 yılında gerçekleştirilen sürdürülebilirlik faaliyetlerimizin ayrıntılı bir raporunu sunmaktan mutluluk duyuyoruz.

Raporumuz; faaliyetlerimizin hem sosyal hem de çevreye karşı sorumlu bir şekilde yürütülmesini sağlamak için 2022 yılında gerçekleştirdiğimiz girişimleri özetlemekte, sosyal ve yönetim standartlarına olan bağlılığımızı ve Panelsan'ın daha iyi bir gelecek inşa etmek adına nasıl anlamlı adımlar attığını göstermektedir.

Pannelsan, faaliyetlerinin gezegene ve üzerinde yaşayanlara olumlu katkılarda bulunmasını sağlamak için yüksek sürdürülebilirlik standartlarını sağlamaya çalışıyor. Yenilikçi uygulamalarımız ve sürdürülebilirliğe olan bağlılığımız sayesinde çevre üzerindeki etkimizi en aza indirmeye, sınırlı kaynaklara olan bağımlılığımızı azaltmaya ve gelecek nesiller için olumlu bir gelecek yaratmaya çalışıyoruz. Ülkemizin enerji dışa bağımlılık oranını azaltmaya yönelik destekleyici çalışmalarımız ile tüm dünyanın karşı karşıya olduğu iklim krizi mücadelesinde biz de gereken sorumlulukları üstleniyoruz.

Sürdürülebilirlik çabalarımızın sonuçlarının hem toplumumuza hem de çevremize anlamlı iyileştirmeler sağlayacağından eminiz. Çevresel sürdürülebilirliğe ve etik iş uygulamalarına kendini adanmış sektör lideri bir kuruluş olmaktan gurur duyuyoruz.

Pannelsan olarak sürdürülebilir teknolojilere ve uygulamalara yatırım yapmaya devam edeceğiz ve tüm eylemlerimizi bu sorumluluk bilinciyle gerçekleştireceğiz. Çalışmalarımızla çevre yönetiminde lider olmayı hedefliyor ve daha yeşil bir yarınlar için raporumuzun okuyucularımıza ilham vermesini umuyoruz.

Başarılarımızın bir parçası olan siz değerli paydaşlarımıza bize olan inanç ve destekleriniz için teşekkür ediyor ve sürdürülebilirlik raporumuzu keyifle okumanızı diliyorum.

Saygılarımla



GENEL MÜDÜRÜMÜZÜN MESAJI



RECEP KAAN MAŞLAK
YÖNETİM KURULU BAŞKAN VEKİLİ
/ GENEL MÜDÜR

Değerli Paydaşlarımız;

Gezegeneğimiz bir iklim krizi durumuyla karşı karşıya ve hepimizin karbon ayak izini azaltmak ve çevremizi gelecek nesiller için korumak için harekete geçme sorumluluğu var.

Sürdürülebilirliğe olan bağlılığımız sadece bir iş stratejisi değildir; ahlaki bir zorunluluktur. Panelsan olarak attığımız her adımın gezegenimizi korumada bir fark yaratabileceğine inanıyoruz. Kurumumuzun kendi sektörüne örnek teşkil etmek için sorumlulukları olduğunu biliyoruz.

Ürettiğimiz yalıtım ürünlerinin iklim krizi ile mücadelede çok önemli bir rol oynadığının farkındayız. Sandviç paneller ve EPS ürünleri enerji tüketimlerini ve karbon emisyonlarını önemli ölçüde azaltabilir. Ürünlerimizin çevreye olan olumlu etkisinin her zaman bilincinde olduk. Sürdürülebilirlik ve sorumlu üretim uygulamalarına olan bağlılığımızdan gurur duyuyoruz.

Eylemlerimiz için şeffaf ve sorumlu olmanın önemini de anlıyoruz. Kendi sektörünü Borsada temsil eden tek firma olarak, sürdürülebilirliği ne kadar ciddiye aldığımızı yatırımcılarımıza ve diğer paydaşlarımıza göstermenin önemini farkındayız. Sizlere sunulan raporumuzda yer alan bilgilerin Panelsan'ın sürdürülebilirliğe katkısını anlatmak adına yararlı olacağına inanıyoruz.

Pannelsan olarak; karbon ayak izimizi azaltmaya, kaynak verimliliğimizi artırmaya ve süreçlerimizi daha sürdürülebilir hale getirmeye odaklanarak çevresel etkilerimizi ve sosyal sorumluluklarımızı yönetme konusunda proaktif bir yaklaşımı benimsemekteyiz. Sürdürülebilirliğin tüm faaliyetlerimizi etkileyen bir değer olduğunu kabul ediyoruz. Panelsan olarak sürdürülebilirliği yönetim stratejimizin merkezine yerleştirdik. Bu rapor, bu stratejinin uygulanmasında kaydettiğimiz ilerlemeyi yansıtmaktadır.

Sürdürülebilirliğe giden yolculuğun kolay olmadığını farkındayız, ancak harekete geçmeye ve olumlu etkilerimizi çoğaltmaya kararlıyız. Karbon ayak izimizi azaltmaya, tedarik zincirimizde sorumlu uygulamaları teşvik etmeye ve müşterilerimizi sürdürülebilirlik çabalarında desteklemeye devam etmek için var gücümüzle çalışacağız.

Tüm paydaşlarımızın sürdürülebilirliğe olan katkılarını takdir ediyoruz ve raporumuzun bu çalışmalar hakkında daha iyi bir anlayış sağlamasını umuyoruz.

İş ortaklarımız, yatırımcılarımız, değerli çalışanlarımız ve tüm paydaşlarımıza 2022 yılı sürdürülebilirlik raporumuzu sunmaktan büyük mutluluk duyuyoruz.

Saygılarımla



 **panelsan**

 **PANELSAN
HAKKINDA**

2022



HAKKIMIZDA

2004 yılında Ankara Polatlı Organize Sanayi Bölgesi'ndeki kuruluşumuz, ilk olarak Mineral Yün (Taşyünü-Camyünü) ve Expanded Polysytrene Polistren (EPS) yalıtımlı sandviç panel üretimine başlamıştır. Değişen ve gelişen coğrafyada inşaat sektörünün ve yatırımcının yalıtım konusunda bilinçlenmesinden kaynaklı, sandviç panel ve EPS ürünlerine ihtiyacın artacağını analiz ederek, 2005 yılında EPS yalıtım levhaları ve enjeksiyon ambalaj ürünleri üretim hattını devreye almıştır.

2010'lu yıllara gelindiğinde, AR-GE yatırımları, kurumsallaşmaya ve toplam kalite yönetimine verdiği önem, markalaşma yolunda attığı adımlar doğrultusunda artan pazar payı ile yönetimimiz yeni yatırımlar için karar alma sürecine girmiştir. 2014 yılında çalışmalarımızı ve yatırımlarımızı Kaizen ve 5S ile desteklemiş aynı dönemde Poliüretan (PUR) ve Poliizosiyanurat (PIR) yalıtımlı sandviç panel hattı devreye girmiştir.

Ortadoğu, Türki Cumhuriyetler, Afrika ve Avrupa'da tercih edilen bir marka konumunda olan kuruluşumuz, 2016 yılından beri, Türkiye ekonomisine yön veren markaların oluşturduğu ISO 2. 500 listesinde yer almaktadır.

Tescilli markalarımız, toplam kalite yönetimi anlayışımız, uzman kadromuz ve ARGE çalışmalarımızla, sektörünün vizyon lideri konumundayız. Performansa dayalı test ve belgelendirmede ön saflarda yer alan ürünlerimiz; FM Global, Ghost R, TSE ve CE sertifikalarına sahiptir. Kuruluşumuz, sürekli iyileştirme yaklaşımını temel alarak Entegre Yönetim Sistemini kurmuştur. Çalışan katılımını iş modellerinde üst düzeyde sağlama hedefi ile ISO 9001, ISO 14064, ISO 14001 ve ISO 45001 yönetim sistem sertifikalarını almıştır.

Sektördeki 20. yılımıza yaklaşırken yatırımlarımızı artırmak hedefiyle, 2022 yılında Borsa İstanbul'da halka açılarak kendi sektörümüzü borsada temsil eden tek firma konumundayız. Ürettiğimiz yalıtım ürünlerinin dünyanın karşı karşıya olduğu enerji kriziyle mücadelede inovatif bir görev üstlendiğinin bilinciyle; yüksek teknolojiyi kullanarak, inovasyon niteliğine ve yüksek yalıtım değerlerine sahip çevreci ve ekonomik ürünlerimizi, sürdürülebilirlik ve geri dönüşüm politikalarımızla pazara sunarak, gelecek nesillere yaşanabilir bir dünya bırakmak hedefiyle çalışmalarımızı sürdürmekteyiz.





HAKKIMIZDA

Faaliyet noktalarımız 4 farklı lokasyondadır. Hakkımızda daha detaylı bilgi sahibi olmak adına lütfen [buraya tıklayınız.](#)



61.540 m²
Toplam Açık Alan



21.530 m²
Toplam Kapalı Alan

Merkez Ofis

Maidan İş ve Yaşam Merkezi Mustafa
Kemal Mahallesi 2118. Cadde No:4 A Blok
3.Kat Daire: 18 Çankaya / Ankara
Tel: +90 312 342 03 82
Fax: +90 312 342 03 80

Fabrika

Polatlı Organize Sanayi Bölgesi 202.
CaddeNo:20 - 22 Polatlı / Ankara
Tel: +90 312 626 50 50
Fax: +90 312 626 50 45

İstanbul Ofis

Mesa Koz Sahrayıcedit Mahallesi Atatürk
Cad. No: 69 / 283 Kadıköy / İstanbul
Tel: +90 216 683 93 63

İzmir

İrtibat ofisimiz mevcuttur.

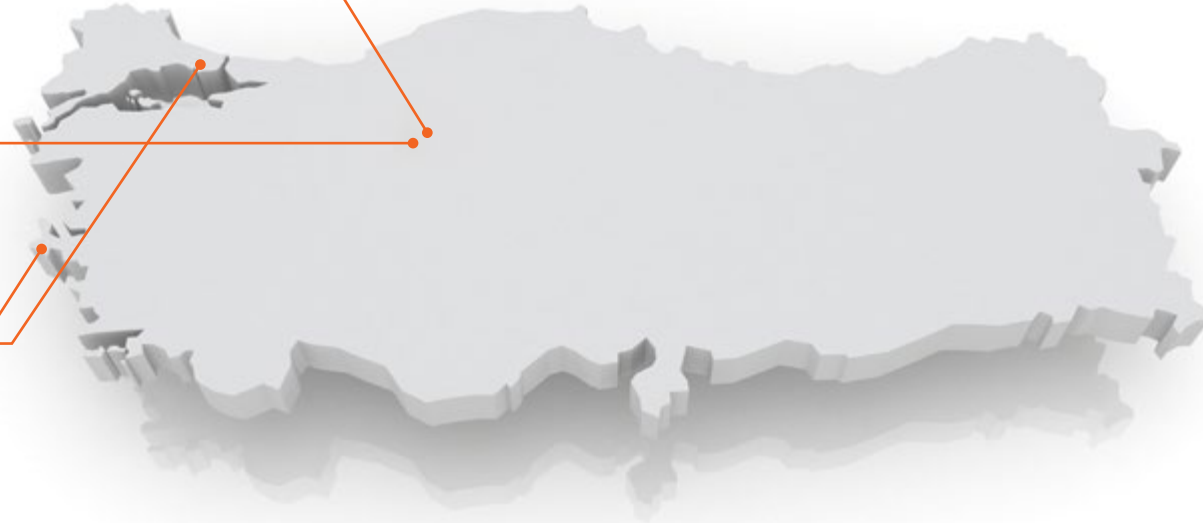



KİLOMETRE TAŞLARIMIZ

2004 Panelsan Kuruluş

Polatlı Organize Sanayi
Bölgesinde
Kapalı Alan: 2.500 m²
Açık Alan: 7.500 m²

2005 Üretim Kapasitesi

Sandviç Panel Üretim
Kapasitesi:1.250.000 m²/yıl
EPS Üretim
Kapasitesi:120.000 m²/yıl

2006-2007 Üretim-Yatırım

EPS Üretim Kapasitesi:
240.000 m²/yıl
Yatırım Tutarı: 6.500.000 TL

2008-2009 Üretim Kapasitesi

EPS Üretim Kapasitesi:
320.000 m²/yıl -Yatırım
Tutarı: 9.250.000 TL
Aktif Toplam: 17.000.000 TL

2010-2011 Üretim-Yatırım

Sandviç Panel Üretim
Kapasitesi: 1.750.000 m²/yıl
Yatırım Tutarı: 10.500.000 TL
Aktif Toplam: 35.000.000 TL

2012-2013 Üretim Kapasitesi

EPS Üretim Kapasitesi:
620.000. m²/yıl
Sandviç Panel Üretim
Kapasitesi:4.250.000 m²
Personel Sayısı: 120 Kişi

Aktif toplam: 1.209.250.350 TL
Kapalı Alan: 21.530 m²
Açık Alan: 61.540 m²
Personel Sayısı: 170 Kişi

2022

Aktif toplam: 398.063.910 TL
Sandviç Panel Üretim
Kapasitesi: 6.000.000 m²/
Yıl
EPS Üretim Kapasitesi:
620.000 m²/ Yıl
Personel Sayısı: 159 Kişi

2021
YATIRIM

1.2 MW GES Çatı Santral
kurulumu
Aktif toplam: 298.055.682 TL
Personel Sayısı: 129 Kişi

2019-2020
YATIRIM

Aktif toplam: 151.209.641 TL
Kapalı Alan: 21.530 m²
Açık Alan: 56.358 m²
Personel Sayısı: 124 Kişi

2017-2018
YATIRIM

Kapalı Alan: 20.000 m²
Açık Alan: 53.000 m²

2016
Üretim-Yatırım

Yatırım Tutarı: 28.748.247 TL
Sandviç Panel Üretim
Kapasitesi: 6.000.000
m²/yıl
Personel Sayısı: 127 kişi

2014-2015
Yatırım-Üretim



VİZYON, MİSYON VE KURUMSAL DEĞERLERİMİZ

KURULDUĞUMUZ GÜNDEN İTİBAREN PAYDAŞLARIMIZA VE DOĞAYA KARŞI SORUMLU, YENİLİKÇİ, GÜVENİLİR, MÜŞTERİ ODAKLI, KATILIMCI VE PAYLAŞIMCI YÖNETİM ANLAYIŞI İLE SAHİP OLDUĞUMUZ DEĞERLERİ KAYBETMEDEN BÜYÜYORUZ.

VİZYONUMUZ

Kurumsal yapısını sürekli ileri teknolojiyle güncelleyen Panelsan, sektörün ihtiyaçlarına hızlı, kaliteli, kusursuz hizmet vermeyi amaçlayan, gereksinimlere duyarlı, yenilikçi ve öncülüğe yol açan bir firma olmayı vizyon edinmiştir.

MİSYONUMUZ

Gerçekleştirdiği yatırımları ile Türkiye’de ilklere imzasını atan Panelsan, doğru çözümler üretmeye ve memnuniyete dayalı hizmet anlayışı ile tercih edilmekte, toplumsal sorumluluk bilincini ve sahip olduğu değerleri kaybetmeden, ilk günkü heyecanıya yoluna devam etmektedir.





MARKALARIMIZ

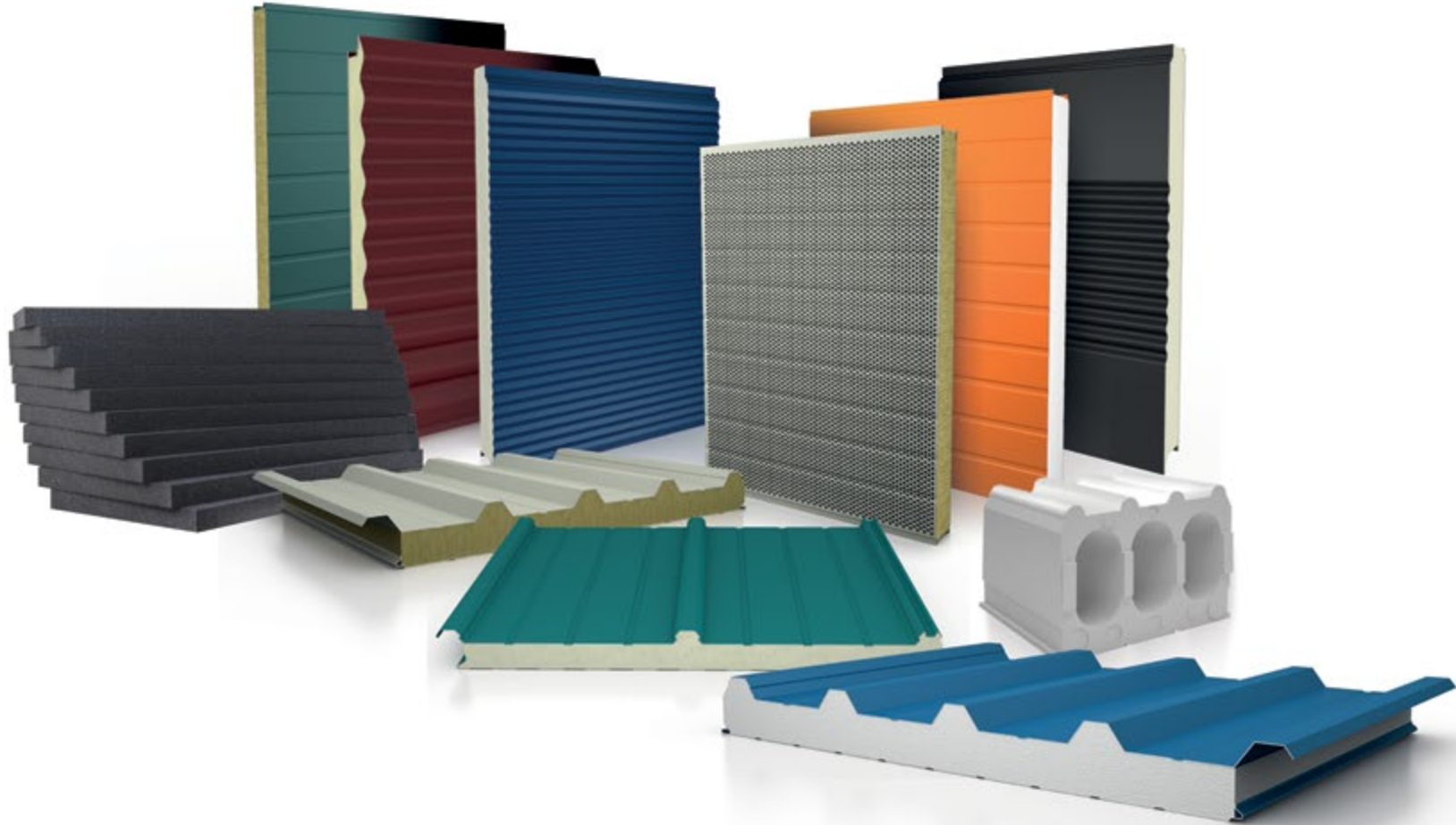

cephepan

çatıpan

mantopan

panboard

panbox

decopa

ventpan

tekpan

çatıpor

panpor

geopan



MARKALARIMIZ

Kuruluşumuzda 13 marka ve 1 tasarım tescilli ile geniş ürün yelpazesi sunarken, Ar-Ge çalışmalarımız kapsamında 2 marka, 6 faydalı model, 2 tasarım tescilli ve 1 patent başvurusu ile ürün çeşitliliğini artırmaya yönelik projeler geliştirmeyi sürdürüyoruz.



Güce Kenetleniyor, Enerjinizi Koruyoruz

Gizli vidalı çatı paneliyle uyumlu yeni nesil profilsiz bağlantı aparatı, kenetlenme teknolojisiyle GES sistemlerinin çatıya delik açmadan kurulumunu sağlar.

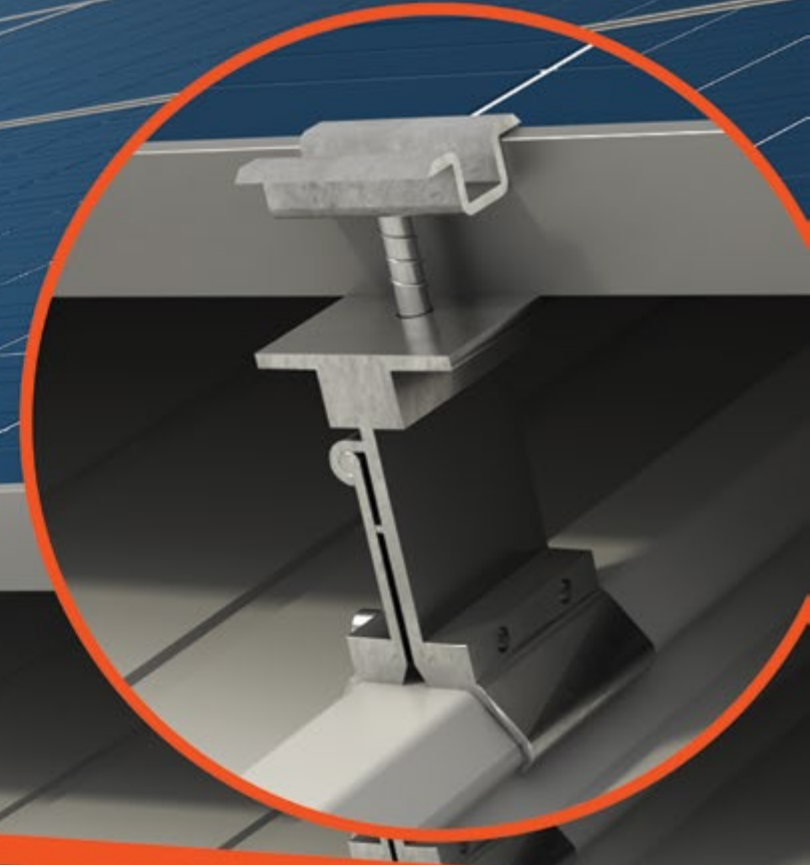



FAALİYET ALANLARIMIZ

Pannelsan olarak endüstriyel yapı sektöründe faaliyet gösteren, çatı ve cephe sistemleri için teknolojiler ve çözümler üretiyoruz.

Üç farklı üretim hattımız bulunmaktadır; Sandviç Panel, EPS Yalıtım Levha ve Enjeksiyon üretimi gerçekleştiriyoruz.

Ürünlerimiz genellikle endüstriyel yapılarda; fabrika, lojistik, depo, hangar ve prefabrik yapılarda kullanılmaktadır. Diğer taraftan otomotiv, ambalaj gibi sektörlerin de benzer ihtiyaçlarına çözümler üretiyoruz.

Tesisimizde gerçekleştirdiğimiz üretimle; sektörde ısı ve ses yalıtımı, hava geçirimsizliği, hijyen, terleme, güvenlik, estetik, yangın dayanımı gibi tüm ihtiyaçlara cevap verecek ürün gamına sahiplik yapmaktayız.





BİR BAKIŞTA PANELSAN

Uzun vadeli yatırım stratejimiz ile kapasitenin artırılmasına yönelik yatırımlarımız sayesinde üretimin, yurtiçi / yurtdışı satışların ve kâr marjlarının sürdürülebilirliği sağlanmaktadır.

Ankara - Polatlı Fabrika Yatırımı

2022 yılının on iki aylık döneminde; Ankara Polatlı'daki üretim tesisimizde kuruluşumuzun halka arzdan elde ettiği fonun bir kısmının kullanılacağı Sandviç Panel Hattı ile ilave çeşitli ek makine yatırımı ve fabrika inşaatı konusunda, sahibi olduğumuz Polatlı İlçesi Organize Sanayi Bölgesinde bulunan arazi üzerinde yapılacak yeni fabrika inşaatı ile ilgili süreç başlatılmıştır. Yaklaşık 5.000 m² alanda kurulu dördüncü tesisin temel kazıları yapılmış, inşaat başlamıştır. Makinelerin alımı konusunda da yurtiçi ve yurtdışı firmalarla görüşmeler devam etmektedir. Ayrıca inşaatına başlanan yeni fabrika binamıza Leed Sertifikası çalışmalarımızı sürdürüyoruz.

Tek Vardiya Üretim Kapasitesi:

- 650.000 m² Taş yünü Panel
- 1.250.000 m² Poliüretan Panel





BİR BAKIŞTA PANELSAN

Uzun vadeli yatırım stratejimiz ile kapasitenin artırılmasına yönelik yatırımlarımız sayesinde üretimin, yurtiçi / yurtdışı satışların ve kâr marjlarının sürdürülebilirliği sağlanmaktadır.

Kazakistan Fabrika Yatırımı

Kazakistan Almaty bölgesinde kurulacak üretim tesisinde Taş yünü/Poliüretan Kombi Sandviç Panel Hattı ve ilave makine yatırımları planlıyoruz.

Tek Vardiya Üretim Kapasitesi:

- 650.000 m² Taş yünü Panel
- 1.250.000 m² Poliüretan Panel





BİR BAKIŞTA PANELSAN

Faaliyet noktalarımızı artırarak yerel ekonomide değer yaratmaya devam ediyoruz.

Finansal performansımızı artırma hedefiyle satış noktalarımızı geliştiriyoruz. Bu hedefe yönelik Konya'da işyeri alımı yaptık ve Konya Şubesi açılışını gelecek yıl içerisinde planladık. Bilgi paylaşımını ve etkileşimi çoğaltarak, üretkenliği artırma temeli üzerindeki uzun dönemli hedeflerimizin çalışmalarını sürdürmeye devam ediyoruz.

İstanbul Şubemizin yerleşkesini farklı bir lokasyona taşıyarak faaliyet alanımıza çalışan verimliliğini de artıran bir yenilik getirdik. Farklı ekiplerle çalışma ve hep birlikte aynı hedefe odaklanma yaklaşımındaki çalışma kültürümüzü yeni ofisimiz ile şekillendirerek hizmet vermeye devam ediyoruz.

Devam eden ve planlanan yatırımlarımıza ek olarak, kuruluşumuza ait üretim tesislerimizin tadilat işlemlerini ve yatırımlarımızı sürdürmekteyiz.





BİR BAKIŞTA PANELSAN

- Fabrikamızın çatısında enerji ihtiyacımızın önemli kısmını karşıladığımız Çatı GES panellerimiz mevcut olup, ilave 0,5 MW ek kurulum için yatırım hedefimizi belirledik.
- Yağmur suyu toplama sistemi projemizde 180 ton olan kapasitemizi yükselterek tükettiğimiz suyu karşılama amaçlı yürüttüğümüz projemizin gelecek yıl başlatma kararını aldık.
- European Bank for Reconstruction and Development (EBRD)'in BlueRibbon programına dahil olarak finansman desteği sayesinde 2023 yılında verimlilik artırıcı projelere enerji etüdü çalışmamız ile tüm hızıyla devam edeceğiz ve ürünlerimizin çevresel performanslarını şeffaf bir biçimde gösterecek olan EPD Belgelendirme çalışmalarımıza başlayacağız.





BİR BAKIŞTA PANELSAN



2022 yılında; Borsa İstanbul'da halka arzı gerçekleştiren ilk firma olduk.

Panel sektörünün borsadaki tek temsilcisi konumundayız.

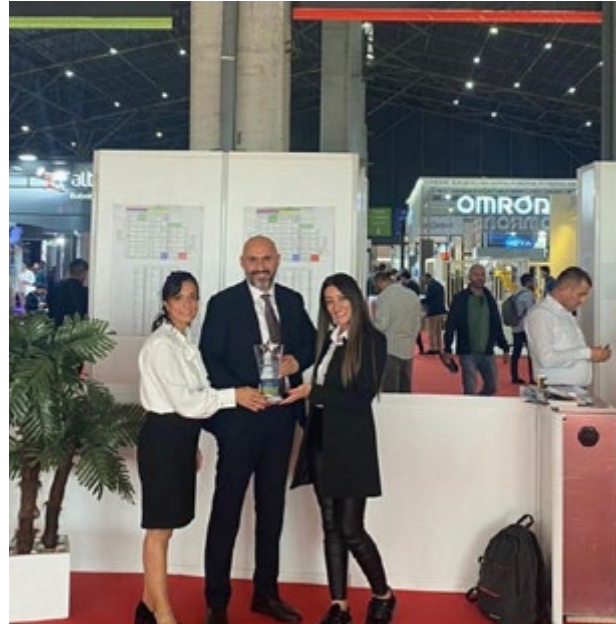

2020 yılında Polatlı OSB'deki üretim tesislerimizin çatısına kurduğumuz GES sistemiyle, sera gazı emisyonlarını azaltma adına bir adım atmış, bu dönüşüm sayesinde Enerjisini Üreten Fabrikalar Zirvesinde "Güneş Enerji Sistemi Projesi" ödülünü kazanmıştır.



2016 yılından beri, Türkiye ekonomisine yön veren markaların oluşturduğu ISO ikinci 500 listesinde yer alıyoruz.

2021 yılında sıralamamızı 61 basamak yukarı taşıyarak 315. sıraya yerleştik.



BİR BAKIŞTA PANELSAN



Organize Sanayi Bölgeleri Üst Kuruluşu (OSBÜK) öncülüğünde ve Türkiye Ekonomi Politikaları Araştırma Vakfı (TEPAV) işbirliğiyle gerçekleştirilen OSB Yıldızları Araştırması'nın sonuçlarına göre 2022 verileri ile Ödüllümüz;

- OSB'lerde Stajyer İstihdamını En Çok Artıran Firma kategorisinde 13.
- OSB'lerde İhracatını En Çok Artıran Firma kategorisinde 14.
- OSB'lerde Kadın İstihdamını En Çok Artıran Firma kategorisinde 26.
- OSB'lerde İstihdamını En Çok Artıran Firma kategorisinde 56.
- OSB'lerde Satışını En Çok Artıran Firma kategorisinde 88. sırada yer aldık.



PIR Dolgulu 100 mm Cephe Panelimiz bütünlük ve yalıtımda yangına dayanım sertifikası almıştır.

BİR BAKIŞTA PANELSAN



Pannelsan bünyesinde üretilen bir form olan gizli vidalı çatı panelimiz, Çatı ve Cephe Sistemleri Dergisi tarafından düzenlenen organizasyonda 2014 yılının çatı kaplama malzemesi ödülünü aldı.



PANELSAN ÇATI VE CEPHE SİSTEMLERİ AİLESİ'NDEN YENİ BAŞARI

“İnovaLİG”

Pannelsan Çatı ve Cephe Sistemleri Ailesi olarak «İnovasyon Organizasyonu ve Kültürü» kategorisinde Üstün Başarı Sertifikası almaya hak kazandık.

Enerjisini geleceğe harcayan kuruluşumuz, geleceğin nitelikli insanların olduğu kurumlarla şekilleneceğine inanıyor ve daha fazlası için çalışmalarına hızla devam ediyor.



Pannelsan olarak Gazi Üniversitesinde gerçekleştirilen, 9. Uluslararası Yeni Nesil İçin Malzeme Bilimi ve Nanoteknoloji Konferansı'ndaydık. Yurt içi ve yurt dışından bir çok akademisyenin katıldığı bu konferansta, yeni geliştirdiğimiz profilsiz solar aparatın sunumunu büyük bir mutlulukla gerçekleştirdik.



ÜYELİKLERİMİZ VE GİRİŞİMLERİMİZ

Dernek ve kuruluşlarla olan üyeliklerimiz, iş dünyası ve sektörümüzde etkin bir rol oynamamıza olanak sağlamaktadır. Sektördeki güncel gelişmeleri ve yenilikleri yakından takip etmek ve bu kuruluşlarla işbirliği içinde sektörel sorunlara çözüm önerileri sunarak, sektörün gelişimine katkıda bulunmamız çalışmalarımızın temel amacıdır. Bu amaçlar doğrultusunda; 2004 yılında kuruluşumuzdan itibaren Ankara Sanayi Odası'na (ASO) üye olduk. İki yıl sonra, 2006'da Orta Anadolu İhracatçılar Birlikleri (OAİB) ile üyeliğimizi gerçekleştirdik. 2008'de ise EPS Sanayi Derneği'ne (EPSDER) üyeliğimiz başladı. 2009 yılında, Yönetim Kurulu Başkanımız Serhat Maşlak'ın Başkan Yardımcısı olarak görev aldığı dönemde ÇATIDER üyeliğimiz gerçekleşti. 2014'te, kurucu üyelerinden olduğumuz PANELDER ile dernek faaliyetlerine katıldık. Son olarak, 2018 yılında kurucu üye olarak CEPHEDER ile faaliyetlerimizi sürdürmeye başladık.



HEDEFLEDİĞİMİZ GİRİŞİMLER

- Borsa İstanbul (BIST) Sürdürülebilirlik Endeksi
- Karbon Saydamlık Projesi (CDP)
- SKD İş Dünyası ve Sürdürülebilir Kalkınma Derneği
- BM Küresel İlkeler Sözleşmesi (UNGC)



PANELSAN KAZAKİSTAN'DA

Sektörün Vizyon Lideri Panelsan Kazakistan'da!

Hizmet alanımızı genişletme yolunda attığımız ilk adımı Kazakistan'ın Almaty şehrinde, toplam yatırım maliyeti yaklaşık 25 milyon dolar değerinde olacak sandviç panel üretim tesisini kurarak gerçekleştiriyoruz.

Tesisimizin bina inşaatının hafriyat çalışmaları başlamış bulunuyor, 2023 yılının ikinci yarısında fabrika inşaatının tamamlanmasını, makina & ekipman teslimatlarının yapılarak üretime başlanmasını planlıyoruz.

Tesisimizde tek vardiya üretim kapasitesinin yılda 1,9 milyon m² sandviç panel hedefine ulaşmasını ve yaklaşık 60 kişiye istihdam sağlamasını öngörüyoruz.

Kazakistan ekonomisine değer katan bir Türk markası olmak hedefindeyiz. Panelsan olarak sürdürülebilir büyüme ve karlılık stratejimiz kapsamında portföyümüzün coğrafi çeşitliliğini ve karlılığımızı artırmayı hedefliyor, hizmet ve çözümlerimizi arttırarak bölgedeki varlığımızı güçlendirmeyi amaçlıyoruz.

Ana hedefimiz, Kazakistan'ın ithal eden değil ihrac eden markalarından olmak ve sandviç panel ithalini minimum seviyeye indirmektir.





 **panelsan**

 SÜRDÜRÜLEBİLİRLİK
YAKLAŞIMIMIZ

Gelecek neslimiz her şeyi **SİYAHA** boyamak zorunda kalmadan önce **YEŞİLİ** ve **MAVİYİ** koruyun

2022



SÜRDÜRÜLEBİLİRLİK YAKLAŞIMIMIZ

Entegre Yönetim Sistemi rehberliğinde tüm faaliyetlerimizde süreçlerin sürdürülebilir yönetimi yaklaşımını benimsiyoruz.

Çevresel, sosyal ve ekonomik boyutlarda sorumluluklarımızın bilinciy-le sürdürülebilir süreçler oluşturuyoruz. Sürdürülebilirlik politikamıza uygun değer zincirimizi kuruyor ve yol haritamızı değerlerimiz ışığında belirliyoruz.

Sürdürülebilirliğe yaptığımız yolculuk serüvenimize sürdürülebilirlik ekibimizi oluşturarak başladık. Yönetim Kurulumuz ile sürdürülebilir kalkınma hedefleri kapsamında organizasyonel yapımızı yeniden kurguladık.

Paydaşlarımız ile birlikte belirlediğimiz sürdürülebilirlik önceliklerimiz çatısı altında iş modellerimizi oluşturuyoruz. Değişen iklim koşullarına karşı sürdürülebilirlik çalışmalarına ekiplerin katılımını en yüksek seviyede tutmak adına kurumsal sürdürülebilirlik eğitimleri düzenliyoruz.

Kuruluşumuzun, paydaşlar, toplum ve çevre üzerindeki etkisini azaltmak için; kalite, iş sağlığı ve güvenliği, çevre, enerji, sera gazı yönetim sistemlerini benimseyerek, sürekli olarak geliştirmeye yönelik uluslararası kanıtlanmış çerçevelerde hareket ediyoruz.

Yaptığımız çalışmalar neticesinde sunduğumuz hizmet ve ürünlerimiz, sürecin önemli bir parçası olan müşterilerimiz için değer yaratmaktadır.



Sürdürülebilir bir yaşam için, çok geç olmadan değişime kendimizden başlıyoruz.



SÜRDÜRÜLEBİLİRLİK YAKLAŞIMIMIZ

Sürdürülebilirlik çalışmalarını kurumda ve paydaşlarımız ile ilişkilerimizde kültür haline getirmek adına performans değerlendirmelerimizi güncelledik.

Kültürü koruyacağımıza dair verdiğimiz sözü unutmayarak bilinçlendirme pusulaları ile ÇSY farkındalığını kurum içerisinde canlı tutuyoruz.

Sürdürülebilirlik odaklı çalışmalarımıza bağlılıkla katılım sağlayan çalışanlarımızın sayısını günden güne artırıyoruz. Çalışanların başarılarını, çabalarını içten bir biçimde ödüllendiriyoruz.

Gelecek dönemde, çevresel, sosyal ve yönetimsel (ÇSY) öncelikli faaliyetlerimiz, Sürdürülebilirlik Komitesi liderliğinde yürütülecektir. Olgunluk metodolojisi ile süreçlerimizin ve organizasyon yapımızın olgunluğunu ölçeceğiz. İyileştirme faaliyetlerinin önceliklendirilmesi için tüm çalışanlarımız ile ortak bir dil ve ortak bir vizyonda ilerleme amacındayız. Bu doğrultuda birden fazla sürdürülebilirlik kategorisine hitap eden uygulamalarımızı hayata geçirme kararı alıyoruz.







Pannelsan olarak dünyada görmek istediğimiz değişim için sorumlu davranıyoruz.





RİSK VE FIRSATLARIMIZ

RİSK VE FIRSATLAR

POTANSİYEL ETKİ ALANI	POTANSİYEL RİSK	POTANSİYEL FIRSAT	PANELSAN FAALİYETLERİ
 <p>3 SAĞLIK VE KALİTELİ YAŞAM</p>	<ul style="list-style-type: none"> - İş Kazası - Mesleki Hastalıklar - Bulaşıcı Hastalıklar - Çevresel Kirlilikten Dolayı Oluşan Hastalıklar 	<ul style="list-style-type: none"> - İSG Bilincinin Artması - Daha Temiz Bir Çalışma Ortamı - Çalışan Bağlılığı 	<ul style="list-style-type: none"> - İSG ve Çevre Yönetim Sistemleri - KKD Kullanımı Zorunluluğu - Özel Sağlık Sigortası - İSG Uzmanı - Çevre Uzmanı - TMGD Uzmanı - İş Yeri Hekimi - Kalori Cetveli ile Menü Planlaması
 <p>4 NİTELİKLİ EĞİTİM</p>	<ul style="list-style-type: none"> - Yetkin Olmayan Organizasyon - Gelişen Teknolojiye Uyum Sağlayamamak - İnovasyon Çalışmalarından Uzak Olmak 	<ul style="list-style-type: none"> - Verimlilik - Kurumsal Kültürün Gelişimi - Bilgi Paylaşımı - Nitelikli Çalışan - Çalışan Bağlılığı - Sürdürülebilir Kalkınma 	<ul style="list-style-type: none"> - Yıllık Eğitim Planı - Panelsan Akademi - Liderlik ve Ekiplerin Başarısı Eğitimleri - Teşvik ve Ödüllendirme
 <p>5 TOPLUMSAL CİNSİYET EŞİTLİĞİ</p>	<ul style="list-style-type: none"> - Adaletsiz Çalışma Ortamı - Motivasyon Kaybı - Kadın Erkek Arasında Sosyal Sorunlar 	<ul style="list-style-type: none"> - Eşitlik Uygulamaları - Çalışan Bağlılığı - Her Bireye Yeteneklerini Gösterme Şansı 	<ul style="list-style-type: none"> - Etik Davranış Kuralları Rehberi - İnsan Kaynakları ve İlkeleri Politikası - Kadın Çalışan Sayısında Artış
 <p>6 TEMİZ SU VE SANİTASYON</p>  <p>14 SUDAKİ YAŞAM</p>	<ul style="list-style-type: none"> - Bulaşıcı Hastalıklar - İşletmede Su Kirliliği - Çalışan Sağlığı - Deniz Biyoçeşitliliğinin Azalması 	<ul style="list-style-type: none"> - İçme Suyuna Erişim Kolaylığı - Su Gerikazanımı - Proje Teşvikleri - Hijyenik Çalışma Ortamı - Üretimde Ayak İzini Azaltmak 	<ul style="list-style-type: none"> - Su Yönetimi Yol Haritası - Su Ayak İzi Eğitim ve Hesaplama Planı - İSG ve Çevre Yönetimi - Su Ölçümleri - Periyodik Bakım - Arıtma Sistemleri



RİSK VE FIRSATLARIMIZ



RİSK VE FIRSATLAR

POTANSİYEL ETKİ ALANI	POTANSİYEL RİSK	POTANSİYEL FIRSAT	PANELSAN FAALİYETLERİ
	<ul style="list-style-type: none"> - Enerjiye Erişimin Sağlanamaması - İklim Krizi - Yüksek maliyet - Yenilenebilir Enerji Teknolojiden Uzak Kuruluş 	<ul style="list-style-type: none"> - Enerji Verimliliği - Finansal Kazanç - Bilinçli Tüketen Çalışanlar 	<ul style="list-style-type: none"> - Enerji Yönetim Sistemi - GES Kullanımı - Biyogenik Kaynak Kullanımı - Elektrikli Araçların Kullanımı - Enerji Etüt Planı - Enerji Verimliliği Projeleri
	<ul style="list-style-type: none"> - Ekonomik Kriz - Düşük İhracat Oranı - Hammade ve Tedarik Erişim Zorluğu, Kısıt - Finansal İlişkilerin Zayıf Olması - İşçi Sağlığı ve Güvenlik Kaybı - Ücret Politikası Nedeniyle Çalışan Kaybı - Genç İstihdam Stratejisi Olmaması 	<ul style="list-style-type: none"> - Tam ve Üretken İstihdam Sağlayan Kuruluş Olma - Girişim Fırsatları Yakalama - Teşvik Sistemleri - Şirket Genel Hedef ve Performansının Artması 	<ul style="list-style-type: none"> - Artan Finansal Girişimler - Otomasyon Sistemler - İklim Krizi ile Mücadele - Paydaş (Tedarikçi, Müşteri, Çalışan) İlişkileri Yönetimi - Ücret Politikası - İSG ve Çevre Yönetimi - Eğitim Teşviği
	<ul style="list-style-type: none"> - Zayıf Teknoloji Kullanımı - Ar-Ge Çalışmalarından Uzak Olma - İnternet Erişim Zayıflığı - Çevresel ve Sosyal Tehditler - Yatırım Gücü Olmaması 	<ul style="list-style-type: none"> - Sürdürülebilir ve Dayanıklı Altyapılar - Sanayi Kalkınma Destekleri - Çevresel Teknolojilerden Faydalanma Oranı - GSYH Artışı 	<ul style="list-style-type: none"> - Yatırım Faaliyetlerinde Süreklilik - Dijital Dönüşüm Çalışmaları - Ar-Ge Çalışmaları - Ekipman ve Makine Yatırımları - Bilgi Güvenliği Yönetim Planı
 	<ul style="list-style-type: none"> - Eşitsizliklerin Artması - İnsan Haklarının Korunmaması - Nitelikli Çalışan Kaybı - Kötü Yönetilen Göç Politikası - Kuruluşa Duyulan Güvensizlik 	<ul style="list-style-type: none"> - Gelir ve Fırsat Eşitliği - Çalışan Bağlılığı - Gümrük İşlemlerinde Kolaylık - Yatırım Teşvikleri - Kalkınma Yardımları 	<ul style="list-style-type: none"> - Etik Davranış Kuralları Rehberi - Maaş Politikası - Kadın İstihdam Oranının Artırılması - İnsan Kaynakları ve İlkeleri Politikası



RİSK VE FIRSATLARIMIZ

RİSK VE FIRSATLAR

POTANSİYEL ETKİ ALANI	POTANSİYEL RİSK	POTANSİYEL FIRSAT	PANELSAN FAALİYETLERİ
 <p>11 SÜRDÜRÜLEBİLİR ŞEHİRLER VE TOPLULUKLAR</p>	<ul style="list-style-type: none"> - Güvenli ve Erişilebilir Konut Olmaması - Ulaşım Sistemlerinin Yetersizliği - Sürdürülebilir Yerleşim Planı Olmaması - Ekolojik Dengenin Bozulması - Doğal Afetler 	<ul style="list-style-type: none"> - Bölgesel Kalkınma - Güvenli Alanların Oluşturulması - Kentsel Dönüşüm - Olumsuz Çevresel Etkilerin Azalması - Bilinçli Kurulan Yapılar ve Çalışan 	<ul style="list-style-type: none"> - Yönetim Sistemleri - Kültürel ve Sosyal Sorumluluk Projeleri - Sürdürülebilir Ulaşım Sistemleri - Çevresel Faaliyetler - Atık Yönetimi
 <p>12 SORUMLU ÜRETİM VE TÜKETİM</p>	<ul style="list-style-type: none"> - Tehlikeli Kimyasal ve Katı Atıklar - Kaynakların Bilinçsiz Kullanımı - Gıda Atıkları - Sürdürülebilir Olmayan Üretim ve Tüketim 	<ul style="list-style-type: none"> - Farkındalığı Yüksek Organizasyon - Gelecek Nesillere Temiz Enerji - Daha Az Maliyet - Karbon Fiyatlandırma Uygulaması - Sürdürülebilirlik Teşvik Sistemleri - Yaşam Biçimi Anlayışının Oluşması 	<ul style="list-style-type: none"> - Tehlikeli ve Tehlikesiz Atık Bertarafı - Sürdürülebilirlik Politikası ve Eylem Planı - Karbon Ayak İzi Çalışmaları - Enerji Yönetim Sistemi - Geri Dönüşüm - Sürdürülebilirlik Uygulamalarının Raporlanması
 <p>13 İKLİM EYLEMİ</p>	<ul style="list-style-type: none"> - Doğal Afet - Yükselen Deniz Seviyesi - Atıklar - Bilinçsiz Kaynak Kullanımı - Yüksek Sera Gazı Emisyonu 	<ul style="list-style-type: none"> - Gıda Atığının Yarıya İnmesi - Farkındalığı Yüksek Organizasyon - Afet Riski Azaltma Projeleri - Ekolojik Ayak İzimizin Azalması - Kurumsal Yatırımcılar Aracılığıyla Raporlama 	<ul style="list-style-type: none"> - İklim Değişikliği Kapsamında Politikalar - Sürdürülebilirlik Politikası ve Eylem Planı - Projeler ve Yatırım - Sera Gazı Aksiyon Planı - Enerji Aksiyon Planı
 <p>17 AMAÇLAR İÇİN ORTAKLIKLAR</p>	<ul style="list-style-type: none"> - Finansal Kaynakların Azalması - Borçlanma - Ar-Ge Faaliyetlerinden Uzak Olma 	<ul style="list-style-type: none"> - Yatırım Teşvik Uygulamaları - Kapasite Geliştiriminin Uluslararası Desteklenmesi - Bilim ve Teknolojiye Erişim için Bilgi Paylaşımı ve İşbirliği - Ticaret Sistemlerinin ve İhracatın Desteklenmesi - Yapılandırma Fırsatları - Etkili Ortaklıkların Geliştirilmesi 	<ul style="list-style-type: none"> - Ortaklıkların Yürütülmesi - Sürdürülebilir Ekonomik Kalkınma - Bilim ve Teknolojiye Erişim için Bilgi Paylaşımı ve İşbirliği - İhracat Faaliyetleri



KURUMSAL SÜRDÜRÜLEBİLİRLİK ÖNCELİKLERİMİZ

Öncelikli odaklanmamız gereken faaliyetleri tespit etmek amacıyla paydaş anketi metodu ile önceliklendirme matrisimizi oluşturduk. Öncelikli konularımız çevresel, sosyal ve ekonomik boyutlarda olmak üzere 3 ana başlık altında gruplandırdık.

Önceliklendirme analizi, yıl içerisindeki stratejik hedeflerimizi oluşturmamızı ve bu bağlamda performansımızı değerlendirmemizi sağladı.

Ortak Değer Yaratma



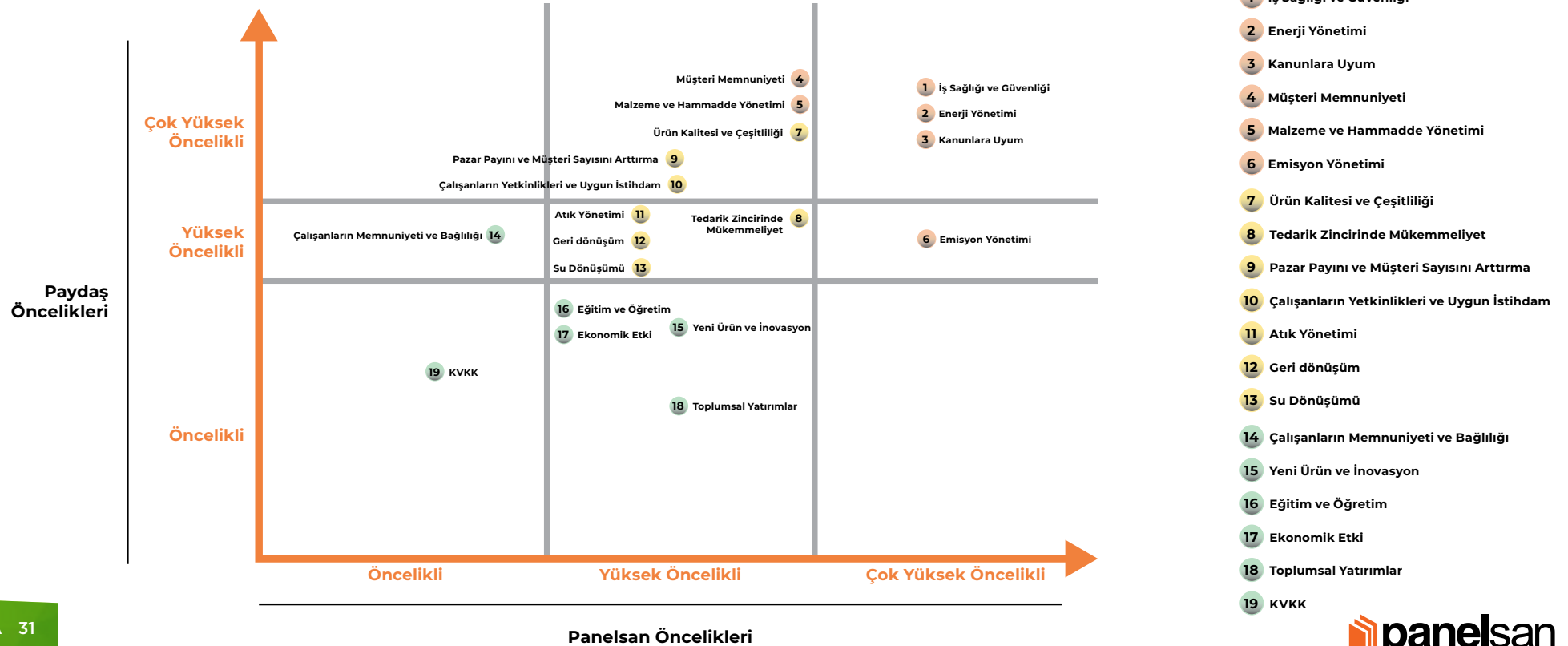



Kuruluşumuzun sürdürülebilirlik öncelikleri, paydaş katılımı farkındalığıyla; yönetim kurulumuz ve yönetim kadromuzun sürece dahil olmasıyla belirlenmiştir. Paydaş anketi sonuçlarına göre çevresel, sosyal ve ekonomik etkilerin kuruluşumuz için önem seviyeleri çok yüksek öncelikli, yüksek öncelikli ve öncelikli olarak belirlenmiş ve matris ile sunulmuştur.





BM KALKINMA HEDEFLERİNE KATKIMIZ

Çok yüksek ve yüksek öncelikli konularımız ile BM Kalkınma Hedeflerini ilişkilendirerek, hedeflere katkımızı ortaya koyduk.

PANELSAN ÇOK YÜKSEK ÖNCELİKLİ KONULAR	UYGULAMALARIMIZ	BM KALKINMA HEDEFLERİ
İŞ SAĞLIĞI VE GÜVENLİĞİ	<p>İSG Politikamız</p> <p>ISO 45001 İSG Yönetim Sistem faaliyetleri</p> <p>Çalışanlarımız için İSG alanında uygun çalışma ortamı ve KKD Risk Analizi</p> <p>İSG kültürü ve bilinci oluşturmak adına eğitimlerimiz</p> <p>Hekim kontrolleri</p> <p>Tehlikeli maddeler için güvenli stok alanları oluşturulması</p> <p>Kirli kaynakların uzaklaştırılması</p>	 
ENERJİ YÖNETİMİ	<p>Yenilebilir enerji kaynaklarına yapılan yatırımlar</p> <p>Yeni nesil solar bağlantı aparatı</p> <p>Solar panel uyumlu çatı paneli</p> <p>ISO 50001 Enerji Yönetim Sistemi kurulumu</p> <p>Enerji ölçüm sistemleri</p> <p>Enerji hesaplama sistemleri</p> <p>Enerji verimliliği projeleri</p>	  
KANUNLARA UYUM	<p>Kurumsal Yönetişim faaliyetleri</p> <p>Her türlü yolsuzluk ve rüşvete karşı politika</p> <p>Yasa ve kanunlara uyum</p> <p>Etkili, hesap verilebilir ve şeffaf kurum kültürü</p> <p>Sürdürülebilir teknoloji kullanımı</p> <p>Bankalar ve kurumlarla şeffaf ilişkiler</p>	 







BM KALKINMA HEDEFLERİNE KATKIMIZ

PANELSAN ÇOK YÜKSEK ÖNCELİKLİ KONULAR	UYGULAMALARIMIZ	BM KALKINMA HEDEFLERİ
MÜŞTERİ MEMNUNİYETİ	<p>Müşteri memnuniyet yönetim sistemi</p> <p>Yalıtım ürünleri ile müşterilere sürdürülebilir bir gelecek</p> <p>Müşterinin sesi analizleri</p> <p>Finansal raporlamalar ve mali tabloların sunumu</p> <p>Finansal risklerin azaltılması</p>	
MALZEME VE HAMMADDE YÖNETİMİ	<p>Kimyasal ve atık yönetimi</p> <p>Yerine malzeme kullanımı</p> <p>Geri dönüştürülmüş içerikli malzeme kullanımı</p> <p>Kaynakların etkin kullanımı ile sorumlu üretim</p>	
EMİSYON YÖNETİMİ	<p>Doğal kaynakların sürdürülebilir yönetimi</p> <p>ISO 14064 Standardına uygun Sera Gazı Emisyonu hesaplama, raporlama ve doğrulama</p> <p>Doğrudan ve dolaylı emisyon takip sistemi</p> <p>GES</p> <p>Biyojenik yakıt</p> <p>Yatırım teşvik uygulamalarının kullanılması</p> <p>CO2 emisyonu azaltım hedefleri</p>	  
ÜRÜN KALİTESİ VE ÇEŞİTLİLİĞİ	<p>ISO 9001 Kalite Yönetim Sistemi</p> <p>Yerli ürün ile sürdürülebilir ve dayanıklı binalar inşa etmenin desteklenmesi</p> <p>Müşteri ihtiyaç ve beklentilere yönelik ürün ve hizmet sunumu</p> <p>TSE, CE, Marka ve Patent</p>	 



BM KALKINMA HEDEFLERİNE KATKIMIZ

PANELSAN ÇOK YÜKSEK ÖNCELİKLİ KONULAR	UYGULAMALARIMIZ	BM KALKINMA HEDEFLERİ
TEDARİK ZİNCİRİNDE MÜKEMMELİYET	<p>Paydaşlarla şeffaf ve güvenilir ilişkiler</p> <p>Satın alma, Planlama, Sevkiyat ve Depo prosedürleri</p> <p>Tedarikçi performans ölçümü</p> <p>Lojistik performans</p> <p>Elektrikli araçlar</p>	 
PAZAR PAYINI VE MÜŞTERİ SAYISINI ARTIRMA	<p>Müşteri ihtiyaç ve beklentilerini gözetme</p> <p>Pazardaki değişimlere açık</p> <p>Ankara yeni hat yatırımı ve Kazakistan hat yatırımı ile büyüme</p> <p>Yurtdışı fuarlara katılım</p> <p>Yeni teknolojilerin kullanımı</p> <p>Ar-Ge</p>	
ÇALIŞANLARIN YETKİNLİKLERİ VE UYGUN İSTİHDAM	<p>İnsan Kaynakları Politikası ve İlkelerimiz</p> <p>PanelSan Akademi</p> <p>Mesleki Teknik Eğitim</p> <p>İSG ve Yönetim Sistemleri Eğitim</p> <p>Kurumsal sürdürülebilirlik Eğitimi</p> <p>Liderlik ve Ekiplerin Başarısı Eğitimleri</p> <p>Ustalık Telafi Programı</p> <p>Uygulamalı Çıraklık Eğitim Programı</p> <p>Lise ve Üniversite Bilim Topluluklarına Katılım</p> <p>Toplumsal Cinsiyet Eşitliğinin Sağlanması</p> <p>Engelli İstihdamı</p>	 
ATIK YÖNETİMİ	<p>Sıfır Atık ve kimyasal atık yönetimi</p> <p>Geçici depolama alanları</p> <p>Atık ayrıştırma ve sınıflandırma kutuları</p> <p>Tehlikeli ve tehlikesiz atıkların taşınması, depolanması, toplanması ve bertarafı</p>	 
GERİ DÖNÜŞÜM	<p>ISO 14001 Çevre yönetim sistemi</p> <p>Geri dönüşüm içerikli ürün sağlama</p>	
SU YÖNETİMİ	<p>ISO 14046 Su Ayak İzi eğitim ve yönetim planlama</p> <p>180 ton kapasiteli yağmur suyu toplama sistemi</p>	 



 **panelsan**

 KURUMSAL
PROFİLİMİZ

2022



YÖNETİM KURULUMUZ



SERHAT MAŞLAK
YÖNETİM KURULU BAŞKANI

1972 yılı Ankara doğumludur. Yıllar itibari ile aile şirketi olan Maşlak Makine San. ve Tic. A.Ş.'de Satış Müdürlüğü ve Genel Müdür Yardımcılığı görevlerinde bulunmuş, 1999 yılında mevcut durumda şirketin de çözüm ortaklarından olan Timaş Endüstriyel Ürünler A.Ş.'yi kurmuştur. 2004 yılında Panelsan'ın kuruluşunu Recep Kaan Maşlak ile yaparak üretim faaliyetlerine başlanmıştır. 2013 yılında kurulan Polres Elektrik Üretim A.Ş.'nin kurucu ortağı olarak enerji sektöründe de üretim faaliyetini yürütmektedir. Çatı ve cephe panelleri sektörünün dernekleri olan İZODER, ÇATIDER ve PANELDER'in kurucu üyesi olarak 6 yıldır ÇATIDER'in Yönetim Kurulu Başkan Yardımcılığı görevini devam ettirmektedir. Hâlen Timaş Endüstriyel Ürünler A.Ş.'de ve şirkette Yönetim Kurulu Başkanı, Maşlak Makine İnşaat San. A.Ş. ve Polres Elektrik Üretim A.Ş. firmalarında Yönetim Kurulu Başkan Vekili olarak görevlerini yürütmektedir. Evli ve 3 çocuk babasıdır.



RECEP KAAN MAŞLAK
YÖNETİM KURULU BAŞKAN VEKİLİ
GENEL MÜDÜR

1976 yılı Ankara doğumludur. 1999'da ABD Hesser College'da İşletme eğitimini tamamlayarak Türkiye'de inşaat malzemeleri sektöründe ithalat ve mümessillik konularında iş hayatına başlamıştır. Sonrasında Panelsan'ın Dış Ticaret ve Satın Alma Müdürlüğünü yapmış olup, halen Panelsan'da Yönetim Kurulu Başkan Vekili ve Genel Müdürü olarak görevini ifa etmektedir. Halen Timaş Endüstriyel Ürünler A.Ş.'de Yönetim Kurulu Başkan Vekili ve Merks Yapı Kimyasalları Sanayi ve Ticaret A.Ş. firmalarında Yönetim Kurulu Başkanı görevlerini yürütmektedir. Ayrıca sektör derneği EPSDER Başkan Vekili ve Ankara Demir ve Demir Dışı Metaller İhracatçılar Birliği Yönetim Kurulu Üyesidir.



YÖNETİM KURULUMUZ



MUSTAFA COŞKUN KARADENİZ
YÖNETİM KURULU ÜYESİ

1978 yılı Samsun doğumludur. 2001 yılında Uludağ Üniversitesi İktisat Bölümünü, akabinde Atılım Üniversitesi İşletme Bölümünde Yüksek Lisansını tamamlamıştır. Otomotiv sektöründe iş hayatına başlamış olup, 2004 yılında bankacılık sektörüne geçmiştir. Yıllar itibari ile çeşitli bankalarda görev yapmış ve son olarak Odea Bank Ankara Ticari ve Kurumsal Şube'de Portföy Müdürü olarak çalışmıştır. 2013 yılında kendi şirketini kurmuş ve yıllar itibari ile finans / muhasebe alanında danışmanlık faaliyetinde bulunmuştur. 2020 yılında savunma sanayinde faaliyet gösteren bir şirket satın almış olup gerek kamu, gerekse özel sektör firmalarına SİBER güvenlik sistemleri ürünleri ve yazılım çözümleri sunmaktadır. Mevcut durumda şirkette Yönetim Kurulu Üyesi olarak görev yapmaktadır.



PROF. DR. VOLKAN PARLAKTAŞ
BAĞIMSIZ YÖNETİM KURULU ÜYESİ

1974 Yılı Ankara doğumludur. 1998 yılında Gazi Üniversitesi Makina Mühendisliği Bölümünü bitirmiş olup, 2001 yılında ODTÜ Makine Mühendisliği bölümünde Yüksek Lisansını ve 2007 yılında aynı üniversite ve bölümde doktorasını tamamlamıştır. 2000 - 2007 yılları arasında ODTÜ Makine Mühendisliği bölümünde Araştırma ve Öğretim görevlisi, 2007 yılında Hacettepe Üniversitesi Makine Mühendisliği Bölümünde Öğretim Üyesi olarak çalışma hayatına devam etmiş ve halen aynı üniversitede Profesör unvanı ile kariyerine devam etmektedir. Birçok uluslararası hakemli dergilerde makalesi yayınlanmış olup, çeşitli projelerde görev almıştır. Evli ve bir çocuk babasıdır.



DR. FİGEN GÜNEŞ DOĞAN
BAĞIMSIZ YÖNETİM KURULU ÜYESİ

1978 yılı Bolu doğumludur. 2000 yılında Boğaziçi Üniversitesi İşletme Bölümünü bitirmiş olup, 2004 yılında ABD'de Babson Üniversitesi'nde İşletme Yüksek Lisansını ve 2015 yılında Bilkent Üniversitesi'nde Finans konsantrasyonlu İşletme doktorasını tamamlamıştır. Çalışma hayatına Investhink firmasının önce İstanbul ve akabinde Londra ofisinde Analist olarak başlamış, daha sonra Akbank'ta Yatırım Uzman Yardımcısı olarak devam etmiştir. 2004-2013 yılları arasında Thomas Partners Investment Management firmasının Boston ofisinde yatırım analizi konularında çalışmıştır. 2015 yılından itibaren TOBB Üniversitesi'nde Yardımcı Doçent Doktor ve Koç Üniversitesi'nde yarı zamanlı Öğretim Görevlisi olarak çalışmıştır. 2021 yılı itibariyle akademik kariyerine Başkent Üniversitesi'nde Doktor Öğretim Üyesi olarak devam etmekte olup, birçok uluslararası hakemli dergilerde makalesi yayınlanmıştır. Evli ve bir çocuk annesidir.



YÖNETİŞİM MODELİMİZ

YÖNETİŞİM

Uzun vadeli büyüme hedeflerimiz doğrultusunda yenilikçi girişimleri destekleyen sistematik bir yönetim anlayışını benimsiyoruz. Yönetim Kurulumuz; misyon, vizyon ve değerlerimiz doğrultusunda kuruluş faaliyetlerine yön vermektedir. Temel değerlerimize göre, misyon ve vizyonumuz ışığında Kurumsal Yönetim Politikamızı oluşturduk. Panelsan Kurumsal Yönetim Politikasına erişmek için [buraya tıklayınız](#).

Kurumsal yönetim ilkelerine uyum çalışmalarımıza devam ediyor, sorumluluklarımızı etkin bir biçimde yerine getiriyoruz. Panelsan Kurumsal Yönetim Uyum Raporuna [buraya tıklayarak](#) erişebilirsiniz.

YÖNETİM KURULUMUZUN YAPISI

Yönetişim yapımızda kurumsal stratejik performansı denetleyen, stratejik kararlar alan, kurumsal yönetimin düzenlenmesi ve genel kurula sunulması, genel kurul toplantılarının hazırlanması ve genel kurul kararlarının yürütülmesinden sorumlu Yönetim Kurulu yer alıyor. Yönetim kurulumuz biri kadın iki bağımsız toplamda beş üyeden oluşmaktadır.





YÖNETİŞİM MODELİMİZ

KOMİTELER

Yönetim Kurulu yapısı Kurumsal Yönetim Komitesi, Denetimden Sorumlu Komite ve Riskin Erken Saptanması Komitelerinden oluşmakta olup halka arzı takiben faaliyete geçmiştir.

Yönetim Kurulu'nun görev ve sorumluluklarının sağlıklı bir biçimde yerine getirilmesini teminen, kuruluşumuzun kurumsal yönetim uygulamalarının geliştirilmesi amacıyla Yönetim Kuruluna önerilerde bulunmak üzere Kurumsal Yönetim Komitesi kurulmuştur.

Kurumsal Yönetim Komitemiz, Kurumsal Yönetim İlkelerinin kurum içinde benimsenmesi ve uygulanmasını sağlamak ve Yönetim Kuruluna uyum derecesini iyileştirici önerilerde bulunmaktadır.

Komite, Kuruluşumuzda kurumsal yönetim ilkelerinin uygulanıp uygulanmadığını, uygulanmıyor ise gerekçesini ve bu prensiplere tam olarak uymama dolayısıyla meydana gelen çıkar çatışmalarını tespit ederek, Yönetim Kuruluna kurumsal yönetim uygulamalarını iyileştirici tavsiyelerde bulunmak ve YİB'in çalışmalarının gözetimini yapmaktan sorumludur.

Komite; Kurumsal Yönetim Uyum Raporu ve Kurumsal Yönetim Bilgi Formunu gözden geçirerek, bilgilerin doğruluğunu kontrol etmektedir ve Kurumsal Yönetim İlkelerinin kuruluşumuz içerisinde geliştirilmesi, uygulanması konularında çalışmalar yapar, uygulanmadığı konularda Yönetim Kuruluna uyum derecesini iyileştirici önerilerde bulunmaktadır.

Şirketimizin sürdürülebilirlik yol haritasının çıkarılarak stratejilerin geliştirilmesi, politika ve süreçlerin oluşturulması, hedeflerin belirlenmesi, belgelendirme ve bağımsız denetim ile iç denetim süreçlerinin yürütülmesi için Sürdürülebilirlik Komitesi oluşturulacak ve çalışmaları koordine edebilecek Sürdürülebilirlik Ekibi oluşturma çalışmalarımızı başlattık.

Panelsan Kurumsal Yönetim Komite Çalışma Esasları'na erişmek için [buraya tıklayınız](#).

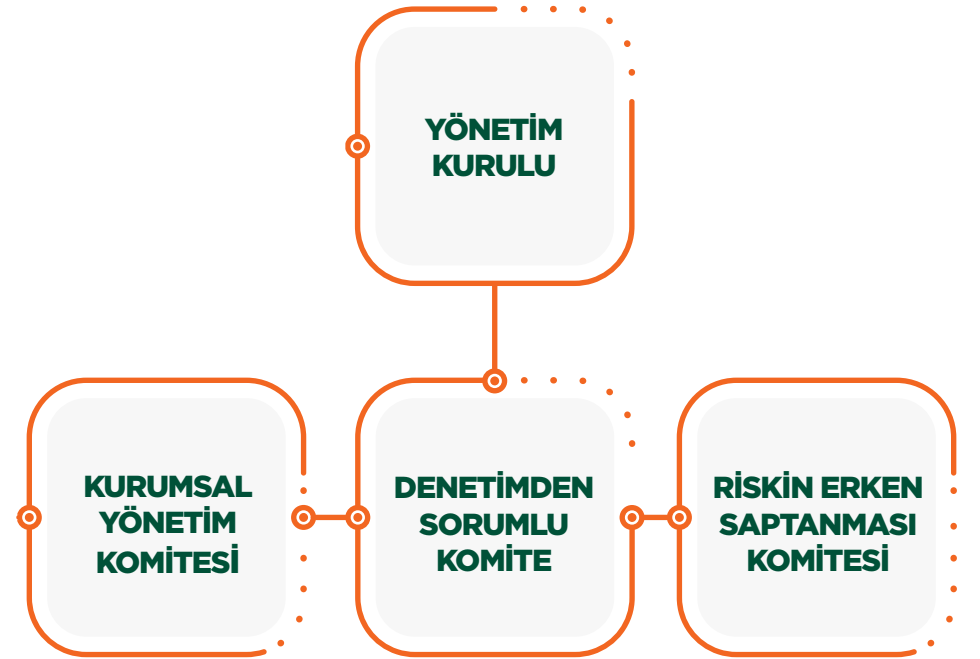



YÖNETİŞİM MODELİMİZ

YÖNETİMİN GÖZDEN GEÇİRME TOPLANTILARI

Kuruluşumuzun performansını gözden geçirdiğimiz yönetimin gözden geçirme toplantılarımızı yılda dört kez gerçekleştiriyoruz.

Yönetim Kurulumuz ve yöneticilerimizin katılım sağladığı toplantılarımızda stratejik hedeflerimizi ele alarak mevcut durum değerlendirmesi yapıyoruz. Etkin sistemler sürdürmek için gerekli olan kaynakların yeterliliğini irdeliyor ve gelecekte planlarımızı görüşüyoruz.

Kuruluş amaçları doğrultusunda belirlediğimiz politikalarımızın uygulanmasını değerlendirirken, sorumluluklarımızın bilinciyle; güvenilir, şeffaf, adil ve hesap verilebilirlik unsurlarını temel alan yönetim anlayışımızla süreçlerimizi gözden geçirmekteyiz.

Kalite, Sürdürülebilirlik, İSG, Çevre ve Enerji Yönetim Sistemleri kapsamında ve tüm departmanlar bazında gerçekleştirilen faaliyetler yönetimin gözden geçirme toplantılarında Yönetim Kuruluna raporlanmaktadır.

Yönetimin gözden geçirme toplantıları gibi tüm değerlendirme sistemlerimizde disiplinli yaklaşımı ele alarak sürdürülebilir bir gözden geçirme kültürü yaratmayı amaçlamaktayız.





YATIRIMCI İLİŞKİLERİMİZ

Sektörün vizyon lideri kuruluşumuz, 2022 yılında payları halka arz edilen ilk şirket olmuştur.

Borsa İstanbul'da (BİST), Yıldız Pazar'da PNLSN simgesiyle işlem gören hisselerimiz ile kuruluşumuz sermayesinin %28'i halka açıktır.

2022 yıl boyunca PNLSN simgesi ile işlem gören hisselerimizin sayısı 75.000.000 adettir (1 adet hissenin nominal değer 1 TL'dir.).

PNLSN olarak; BIST HALKA ARZ, BIST TÜM, BIST METAL ANA, BIST KATILIM TUM, BIST SINAİ, BIST TÜM-100, BIST ANKARA, BIST YILDIZ Endekslerinde yer almaktayız. PNLSN'in hisse değeri TL bazında %269, dolar bazında ise %169 yükselmiştir.

Kurumsal Yönetim İlkelerine uyum sağlayarak tüm paydaşlarımızla şeffaf ve güvene dayalı iletişim kurmayı önemsiyoruz. İş ilişkilerimizde sürdürülebilir kalkınmayı merkezimize alarak tüm hissedarlarımıza değer katıyoruz.

Paydaşlarımızın gereksinim duyabilecekleri önemli gelişmeleri ve raporlarımızı, Kamu Aydınlatma Platformu ve web sayfaları üzerinden paylaşıyoruz. yatirimciiliskileri@panelsan.com e-posta adresi aracılığıyla yatırımcılarımızın ve hissedarlarımızın merak ettikleri tüm soruları cevaplıyoruz. Bu sayede doğru bilgi aktarımının yapıldığı güvenli bir iletişim yöntemini yatırımcılarımıza ve hissedarlarımıza sunuyoruz. Yıl boyunca 90 yatırımcı ile telefon ve/veya mail yoluyla iletişim kurduk. Roadshow ve konferanslara katılım sağlayarak 7 adet yatırımcı toplantıları düzenledik.

Kuruluşumuza; sermaye piyasasındaki mevzuat değişikliklerini aktardık ve yatırımcı ilişkileri süreçlerinin hisse performansına ilişkin tebliğin öngördüğü çerçevede raporlamalarını yaptık. Kuruluşumuzun 2022 yılı bağımsız denetimi Eren Bağımsız Denetim A.Ş. tarafından gerçekleştirilmiştir.

Yatırımcılarımız ve hissedarlarımıza değer yaratma yaklaşımı ile Yatırımcı İlişkileri süreçlerimizi etkin olarak yürütüyoruz.

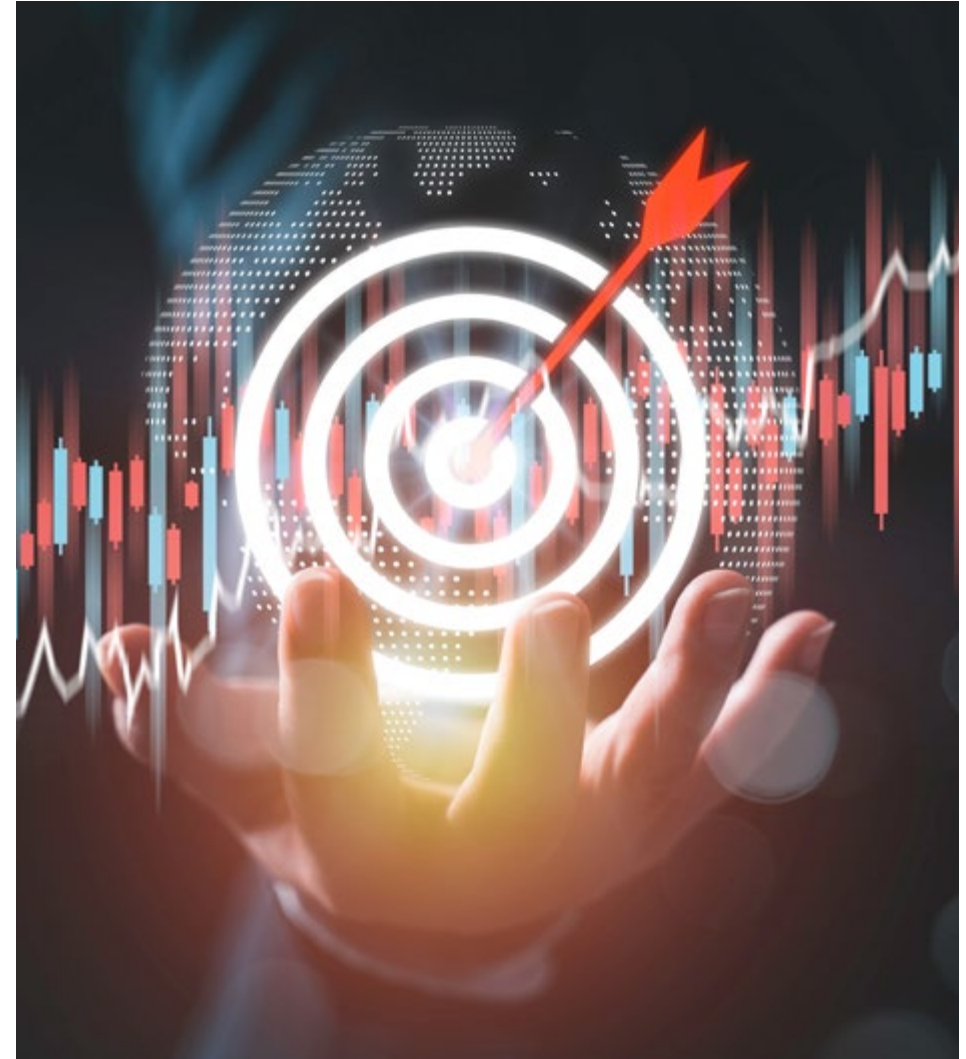



SÜRDÜRÜLEBİLİRLİK İLKELERİ UYUM ÇERÇEVESİ

A. GENEL İLKELER		UYUM DURUMU				-	-
A1. Strateji, Politika ve Hedefler		EVET	HAYIR	KISMEN	İLGİSİZ	AÇIKLAMA	KAMUYA AÇIKLANAN BİLGİLERE İLİŞKİN RAPOR BİLGİSİ (Sayfa numarası da belirtilmelidir) / BAĞLANTI
A1.1	Ortaklık yönetim kurulu tarafından öncelikli çevresel, sosyal ve kurumsal yönetim (ÇSY) konuları, riskleri ve fırsatları belirlenmiştir.	X				Sürdürülebilirlik çalışmalarımız kapsamında Yönetim Kurulu tarafından politika ve öncelikli konular oluşturulmuştur. Çevresel, sosyal ve kurumsal yönetimimiz kapsamında risk ve fırsatlarımız belirlenmiştir.	"Panelsan Sürdürülebilirlik Raporu-Sürdürülebilirlik Yaklaşımımız"
	Ortaklık yönetim kurulu tarafından ÇSY politikaları (Örn: Çevre Politikası, Enerji Politikası, İnsan Hakları ve Çalışan Politikası vb.) oluşturulmuş ve kamuya açıklanmıştır.	X				Faaliyetlerimize ilişkin yol haritamızı belirleyen rehberler olan politikalarımıza kurumsal web sayfasından erişilebilir.	İnsan Kaynakları Politikası ve İlkelerimiz Enerji politikası İSG-Çevre Politikası Kalite Politikası Kurumsal Yönetim Politikası Sürdürülebilirlik Politikası
A1.2	ÇSY politikaları kapsamında belirlenen kısa ve uzun vadeli hedefler kamuya açıklanmıştır.			X		Hedeflerimiz belirlenmiş olup kamu ile bir kısmı paylaşılmıştır, bir kısmı proje onay aşamasındadır. Stratejik Plan oluşturulacaktır.	"Panelsan Sürdürülebilirlik Raporu-Sürdürülebilirlik Yaklaşımımız- Çevreye İyi Gelecek"
A2. Uygulama/İzleme							
A2.1	ÇSY politikalarının yürütülmesinden sorumlu komiteler ve/veya birimler ile ÇSY konularıyla ilgili ortaklıktaki en üst düzey sorumlular ve görevleri belirlenerek kamuya açıklanmıştır.			X		Kurumsal Yönetim Komitesi, Riskin Erken Saptanması, Denetim Komiteleri oluşturulmuştur. Sürdürülebilirlik komitesi ve Ekibi oluşturulacak ve kamuya açıklanacaktır. Sürdürülebilirlik politikası ve görevler Entegre Sistem Sorumluluğunda yürütülmektedir.	KAP komite ve çalışma esasları
	Sorumlu komite ve/veya birim tarafından, politikalar kapsamında gerçekleştirilen faaliyetler yıl içinde en az bir kez yönetim kuruluna raporlanmıştır.	X				Faaliyetler politika kapsamında, Yönetim Gözden Geçirme toplantısında en az yılda bir kere sunulmak üzere yönetim kuruluna raporlanmaktadır.	
A2.2	ÇSY hedefleri doğrultusunda uygulama ve eylem planları oluşturulmuş ve kamuya açıklanmıştır.			X		Planlarımızın proje aşamasında olan bir kısmı kamuya açıklanmamıştır.	"Panelsan Sürdürülebilirlik Raporu-Sürdürülebilirlik Yaklaşımımız-Çevreye İyi Gelecek"
A2.3	ÇSY Kilit Performans Göstergeleri (KPG) ile söz konusu göstergelere yıllar bazında ulaşma düzeyi kamuya açıklanmıştır.	X				ÇSY Kilit Performans Göstergeleri belirlenmiş olup yıllar bazında takibi yapılmaktadır.	"Panelsan Sürdürülebilirlik Raporu-Sürdürülebilirlik Performans Göstergeleri"
A2.4	İş süreçlerine veya ürün ve hizmetlere yönelik sürdürülebilirlik performansını iyileştirici faaliyetler kamuya açıklanmıştır.			X		Panelsan Ar-Ge çalışmaları yürütmektedir. Hedeflerimiz belirlenmiş olup kamu ile bir kısmı paylaşılmıştır, bir kısmı proje onay aşamasındadır. Stratejik Plan oluşturulacaktır.	"Panelsan Sürdürülebilirlik Raporu-Sürdürülebilirlik Yaklaşımımız-Çevreye İyi Gelecek"
A3. Raporlama							
A3.1	Faaliyet raporlarında ortaklığın sürdürülebilirlik performansına, hedeflerine ve eylemlerine ilişkin bilgi anlaşılabilir, doğru ve yeterli bir şekilde verilmiştir.		X			Panelsan 2022 Sürdürülebilirlik Raporunda kuruluş faaliyetlerini Birleşmiş Milletler (BM) 2030 Sürdürülebilir Kalkınma Amaçları ile ilişkilendirmiştir.	
A3.2	Ortaklık tarafından, faaliyetlerinin Birleşmiş Milletler (BM) 2030 Sürdürülebilir Kalkınma Amaçlarından hangileri ile ilişkili olduğuna ilişkin bilgi kamuya açıklanmıştır.	X				Panelsan adına çevresel, sosyal ve kurumsal yönetim alanlarında ve faaliyetleri önemli ölçüde etkileyecek açılan herhangi bir dava yoktur.	"Panelsan Sürdürülebilirlik Raporu-Sürdürülebilirlik Yaklaşımımız"
A3.3	ÇSY konularında aleyhte açılan ve/veya sonuçlanan, ÇSY politikaları açısından önemli nitelikteki ve/veya faaliyetleri önemli ölçüde etkileyecek davalar kamuya açıklanmıştır.	X				Panelsan adına çevresel, sosyal ve kurumsal yönetim alanlarında ve faaliyetleri önemli ölçüde etkileyecek açılan herhangi bir dava yoktur.	"Panelsan Sürdürülebilirlik Raporu-Kurumsal Profilimiz"
A4. Doğrulama							
A4.1	Ortaklığın ÇSY Kilit Performans ölçümleri bağımsız üçüncü tarafça doğrulanmış ve kamuya açıklanmıştır.		X			2022 yılı faaliyetlerinde bağımsız üçüncü taraflarca doğrulama yapılmamıştır.	



SÜRDÜRÜLEBİLİRLİK İLKELERİ UYUM ÇERÇEVESİ

	B. ÇEVRESEL İLKELER	UYUM DURUMU				AÇIKLAMA	KAMUYA AÇIKLANAN BİLGİLERE İLİŞKİN RAPOR BİLGİSİ (Sayfa numarası da belirtilmelidir) / BAĞLANTI
		EVET	HAYIR	KISMEN	İLGİSİZ		
B1	Ortaklık, çevre yönetimi alanındaki politika ve uygulamalarını, eylem planlarını, çevresel yönetim sistemlerini (ISO 14001 standardı ile bilinmektedir) ve programlarını kamuya açıklamıştır.	X				2022 yılında Çevre Yönetimi Sistemi ISO 14001 belgesi alınmıştır.	"Panelsan Sürdürülebilirlik Raporu-Çevreye İyi Gelecek" Web sayfası: Çevre Politikası ISO 14001 Çevre Yönetim Sistemi belge
B2	Çevre yönetimine ilişkin bilgilerin verilmesinde hazırlanan çevresel raporlara ilişkin olarak raporun kapsamı, raporlama dönemi, raporlama tarihi, raporlama koşulları ile ilgili kısıtlar kamuya açıklanmıştır.	X				2022 yılı verileri ile Sürdürülebilirlik Raporu sunulmaktadır.	"Panelsan Sürdürülebilirlik Raporu-Raporumuz"
B3	A2.1'de verilmiştir.			X			
B4	Menfaat sahipleri (Yönetim kurulu üyeleri, yöneticiler ve çalışanlar gibi) bazında performans teşvik sistemleri kapsamında ödüllendirme kriterlerine dahil edilen çevresel hedefler kamuya açıklanmıştır.	X				Performans yönetim sistemi şirket stratejik hedeflerine göre belirlenmektedir ve ağırlıklı hedef performans uyum beklenmektedir. Çevresel hedefler alt hedef kırılımlarında yer almaktadır. Teşvik sistemine dahildir.	"Panelsan Sürdürülebilirlik Raporu-Kurumsal Profilimiz"
B5	Öncelikli olarak belirlenen çevresel sorunların iş hedeflerine ve stratejilerine nasıl entegre edildiği kamuya açıklanmıştır.	X					"Panelsan Sürdürülebilirlik Raporu-Çevreye İyi Gelecek"
B6	A2.4'te verilmiştir.			X			
B7	Operasyon süreci dahil ortaklık değer zinciri boyunca tedarikçi ve müşterileri de kapsayacak şekilde çevresel konuların nasıl yönetildiği, iş hedeflerine ve stratejilere nasıl entegre edildiği kamuya açıklanmıştır.	X				Tedarikçi değerlendirme prosedürü güncellenmiş ve değerlendirme kriterleri oluşturulmuştur. Geliştirme çalışmaları devam etmektedir.	"Panelsan Sürdürülebilirlik Raporu-Kurumsal Profilimiz" Web sayfası: Tedarikçi Performans Formu
B8	Çevre konusunda ilgili kuruluşlar ve sivil toplum kuruluşlarının politika oluşturma süreçlerine dahil olup olunmadığı ve bu kurum ve kuruluşlarla yapılan iş birlikleri kamuya açıklanmıştır.		X			Panelsan çevresel konularda ilgili kuruluşlar ve sivil toplum kuruluşlarının politika oluşturma süreçlerine dahil değildir.	
B9	Çevresel göstergeler (Sera gazı emisyonları (Kapsam-1 (Doğrudan), Kapsam-2 (Enerji dolaylı), Kapsam-3 (Diğer dolaylı), hava kalitesi, enerji yönetimi, su ve atık su yönetimi, atık yönetimi, biyoçeşitlilik etkileri) ışığında çevresel etkileri ile ilgili bilgileri dönemsel olarak karşılaştırılabilir bir şekilde kamuya açıklanmıştır.			X		2022 yılına ait verilerin karbon ayak izi sera gazı emisyonları periyodik hesaplanmaktadır. 2021 yılına ait hesaplama için ISO 14064 Doğrulama Beyanı kamuya açıklanmıştır. Enerji, su ve atık yönetimi ile ilgili dönemsel karşılaştırma analizleri Panelsan bünyesinde yürütülmektedir. Sıfır atık belgemiz, İSG ve Çevre belgelerimiz mevcuttur.	"Panelsan Sürdürülebilirlik Raporu-Çevreye İyi Gelecek-Sürdürülebilirlik Performans Göstergeleri" Web Sayfası: 2021 Karbon ayak izi doğrulama belgesi
B10	Verileri toplamak ve hesaplamak için kullanılan standart, protokol, metodoloji ve baz yıl ayrıntıları kamuya açıklanmıştır.	X					"Panelsan Sürdürülebilirlik Raporu-Çevreye İyi Gelecek"
B11	Önceki yıllarla karşılaştırmalı olarak rapor yılı için çevresel göstergelerinin artış veya azalışı kamuya açıklanmıştır.	X					"Panelsan Sürdürülebilirlik Raporu-Sürdürülebilirlik Performans Göstergeleri"
B12	Çevresel etkilerini azaltmak için kısa ve uzun vadeli hedefler belirlenmiş, bu hedefler ve geçmiş yıllarda belirlenen hedeflere göre ilerleme durumu kamuya açıklanmıştır.			X		Hedeflerimiz belirlenmiş olup kamu ile bir kısmı paylaşılmıştır, bir kısmı proje aşamasındadır. Karşılaştırmalı verilerinin bir kısmı sunulmuştur.	"Panelsan Sürdürülebilirlik Raporu-Çevreye İyi Gelecek-Sürdürülebilirlik Performans Göstergesi"



SÜRDÜRÜLEBİLİRLİK İLKELERİ UYUM ÇERÇEVESİ

	B. ÇEVRESEL İLKELER	UYUM DURUMU				AÇIKLAMA	KAMUYA AÇIKLANAN BİLGİLERE İLİŞKİN RAPOR BİLGİSİ (Sayfa numarası da belirtilmelidir) / BAĞLANTI
		EVET	HAYIR	KISMEN	İLGİSİZ		
B13	İklim krizi ile mücadele stratejisi oluşturulmuş ve planlanan eylemler kamuya açıklanmıştır.			X		İklim krizi ile mücadele kapsamında 2050 karbon net sıfır hedefleri yıl bazında belirlenmiştir. Planlanan eylemlerin çalışmaları devam etmektedir.	"Panelsan Sürdürülebilirlik Raporu-Sürdürülebilirlik Yaklaşımımız-Çevreye İyi Gelecek"
B14	Ürünler ve/veya hizmetlerin çevreye potansiyel olumsuz etkisini önlemek veya bu etkileri minimuma indirmek amacıyla program ya da prosedürler oluşturulmuş ve kamuya açıklanmıştır. Üçüncü tarafların (örn. tedarikçi, alt yüklenici, bayi vb.) sera gazı emisyon miktarlarında azaltım sağlamaya yönelik aksiyonlar alınmış ve bu aksiyonlar kamuya açıklanmıştır.	X				Yenilenebilir enerji kullanımı, ISO 14064 Doğrulama Belgesi, ISO 14001 Belgesi	"Panelsan Sürdürülebilirlik Raporu-Sürdürülebilirlik Yaklaşımımız-Çevreye İyi Gelecek"
B15	Çevresel etkileri azaltmaya yönelik girişim ve projelerin sağladığı çevresel fayda/kazanç ve maliyet tasarrufları kamuya açıklanmıştır.	X				GES ve Sera gazı salınımını önlemeye yönelik kazanç ve maliyet açıklanmıştır.	"Panelsan Sürdürülebilirlik Raporu-Çevreye İyi Gelecek-Sürdürülebilirlik Performans Göstergeleri"
B16	Enerji tüketimi (doğal gaz, motorin, benzin, LPG, kömür, elektrik, ısıtma, soğutma vb.) verileri Kapsam-1 ve Kapsam-2 olarak kamuya açıklanmıştır.	X				2022 yılı için Kapsam-1, Kapsam-2 ve Kapsam-3 olarak enerji tüketimi Sürdürülebilirlik Raporunda kamuya açıklanmıştır.	"Panelsan Sürdürülebilirlik Raporu-Çevreye İyi Gelecek-Sürdürülebilirlik Performans Göstergeleri"
B17	Raporlama yılında üretilen elektrik, ısı, buhar ve soğutma hakkında kamuya açıklama yapılmıştır.			X		Enerji üretim ve tüketimlerinde doğrudan ve dolaylı olarak hesaplamalar yapılmaktadır ve enerji kullanımları raporlanmaktadır.	"Panelsan Sürdürülebilirlik Raporu-Çevreye İyi Gelecek-Sürdürülebilirlik Performans Göstergeleri"
B18	Yenilenebilir enerji kullanımının artırılması, sıfır veya düşük karbonlu elektriğe geçiş konusunda çalışmalar yapılmış ve kamuya açıklanmıştır.			X		Yenilenebilir enerji kaynaklarının kullanımı sağlanmaktadır. Bu alandaki geliştirmeler ile yeni GES projemizin çalışmaları sürdürülmektedir.	"Panelsan Sürdürülebilirlik Raporu-Sürdürülebilirlik Yaklaşımımız-Çevreye İyi Gelecek"
B19	Yenilenebilir enerji üretim ve kullanım verileri kamuya açıklanmıştır.	X				Yenilenebilir enerji üretimi ve kullanımı Sürdürülebilirlik Raporu Performans Göstergelerinde kamuya açıklanmıştır.	"Panelsan Sürdürülebilirlik Raporu-Sürdürülebilirlik Performans Göstergeleri"
B20	Enerji verimliliği projeleri yapılmış ve enerji verimliliği projeleri sayesinde elde edilen enerji tüketim ve emisyon azaltım miktarı kamuya açıklanmıştır.			X		Enerji verimliliği kapsamında GES ve biyojenik yakıt kullanılmaktadır. ISO 50001 Enerji Yönetim Sistemi çalışmaları ve verimlilik artırıcı proje uygulamalarımız devam etmektedir.	"Panelsan Sürdürülebilirlik Raporu-Çevreye İyi Gelecek"
B21	Su tüketimi, varsa yer altından veya yer üstünden çekilen, geri dönüştürülen ve deşarj edilen su miktarları, kaynakları ve prosedürleri kamuya açıklanmıştır.			X		Toplam su tüketim miktarları hesaplanmaktadır. Kaynaklar ayrı ayrı takip edilmektedir. Su Yönetim çalışmaları devam etmektedir.	"Panelsan Sürdürülebilirlik Raporu-Sürdürülebilirlik Performans Göstergeleri"
B22	Operasyonlar veya faaliyetlerinin herhangi bir karbon fiyatlandırma sistemine (Emisyon Ticaret Sistemi, Cap & Trade veya Karbon Vergisi) dâhil olup olmadığı kamuya açıklanmıştır.		X			Herhangi bir karbon fiyatlandırılmasına dahil olunmamıştır.	
B23	Raporlama döneminde biriken veya satın alınan karbon kredisi bilgisi kamuya açıklanmıştır.		X			Kuruluşumuzda biriken/satın alınan karbon kredisi bulunmamaktadır.	
B24	Ortaklık içerisinde karbon fiyatlandırması uygulanıyor ise ayrıntıları kamuya açıklanmıştır.		X			Herhangi bir karbon fiyatlandırılmasına uygulanmamaktadır.	
B25	Ortaklığın çevresel bilgilerini açıkladığı platformlar kamuya açıklanmıştır.				X	Platformlara dahil olunmamıştır.	



SÜRDÜRÜLEBİLİRLİK İLKELERİ UYUM ÇERÇEVESİ

C. SOSYAL İLKELER		UYUM DURUMU				-	-
	C1. İnsan Hakları ve Çalışan Hakları	EVET	HAYIR	KISMEN	İLGİSİZ	AÇIKLAMA	KAMUYA AÇIKLANAN BİLGİLERE İLİŞKİN RAPOR BİLGİSİ (Sayfa numarası da belirtilmelidir) /BAĞLANTI
C1.1	İnsan Hakları Evrensel Beyannamesi, Türkiye'nin onayladığı ILO Sözleşmeleri ve diğer ilgili mevzuatı kapsayacak şekilde Kurumsal İnsan Hakları ve Çalışan Hakları Politikası oluşturulmuş, politikanın uygulanmasıyla ilgili sorumlular belirlenmiş ve politika ile sorumlular kamuya açıklanmıştır. Tedarik ve değer zinciri etkileri de gözetilerek adil iş gücü, çalışma standartlarının iyileştirilmesi, kadın istihdamı ve kapsayıcılık konularına (cinsiyet, ırk, din, dil, medeni durum, etnik kimlik, cinsel yönelim, cinsiyet kimliği, ailevi sorumluluklar, sendikalar faaliyetleri, siyasi görüş, engellilik, sosyal ve kültürel farklılıklar vb. konularda ayırım yapılmaması gibi) çalışan haklarına ilişkin politikasında yer verilmiştir.	X					"Panelsan Sürdürülebilirlik Raporu-Kurumsal Profilimiz" Web sayfası: İnsan Kaynakları Politikası ve İlkelerimiz Panelsan Etik Davranış Kuralları Rehberi Panelsan Tedarikçi Davranış Kuralları Rehberi
C1.2	Belirli ekonomik, çevresel, toplumsal faktörlere duyarlı kesimlerin (düşük gelirli kesimler, kadınlar vb.) veya azınlık haklarının/fırsat eşitliğinin gözetilmesi konusunda değer zinciri boyunca alınan önlemler kamuya açıklanmıştır.	X					"Panelsan Sürdürülebilirlik Raporu-Kurumsal Profilimiz" Web sayfası: İnsan Kaynakları Politikası ve İlkelerimiz Panelsan Etik Davranış Kuralları Rehberi Panelsan Tedarikçi Davranış Kuralları Rehberi
C1.3	Ayrımcılığı, eşitsizliği, insan hakları ihlallerini, zorla çalıştırmayı ve çocuk işçi çalıştırılmasını önleyici ve düzeltici uygulamalara ilişkin gelişmeler kamuya açıklanmıştır.	X					"Panelsan Sürdürülebilirlik Raporu-Kurumsal Profilimiz" Web sayfası: İnsan Kaynakları Politikası ve İlkelerimiz Panelsan Etik Davranış Kuralları Rehberi Panelsan Tedarikçi Davranış Kuralları Rehberi
C1.4	Çalışanlara yapılan yatırım (eğitim, gelişim politikaları), tazminat, tanınan yan haklar, sendikalaşma hakkı, iş/hayat dengesi çözümleri ve yetenek yönetim konularına çalışan haklarına ilişkin politikasında yer verilmiştir.	X					"Panelsan Sürdürülebilirlik Raporu-Kurumsal Profilimiz" Web sayfası: İnsan Kaynakları Politikası ve İlkelerimiz Panelsan Etik Davranış Kuralları Rehberi Panelsan Tedarikçi Davranış Kuralları Rehberi
C1.5	Çalışan şikâyetleri ve anlaşmazlıkların çözümüne ilişkin mekanizmalar oluşturularak uyumsuzluk çözüm süreçleri belirlenmiştir.	X				Panelsan çalışanların rahatsızlıklarını şikâyet ve öneri sistemimizi gizli tutarak kolayca ifade edebilmelerini sağlamaktadır. Şikâyetlere yönelik çözüm süreçlerini yürütmektedir.	"Panelsan Sürdürülebilirlik Raporu-Kurumsal Profilimiz" Web sayfası: İnsan Kaynakları Politikası ve İlkelerimiz
C1.5	Çalışan memnuniyetinin sağlanmasına yönelik olarak raporlanan dönem içinde yapılan faaliyetler kamuya açıklanmıştır.	X				Çalışanlarımızın memnuniyet anketleri ve analiz toplantıları ile raporlamalar yapılmaktadır. Sunulan yan haklar her geçen gün artmaktadır.	"Panelsan Sürdürülebilirlik Raporu-Kurumsal Profilimiz-Değerlerimiz-Sürdürülebilirlik Performans Göstergeleri"
C1.6	İş sağlığı ve güvenliği politikaları oluşturulmuş ve kamuya açıklanmıştır.	X					Web sayfası: İSG-Ç Politikası
C1.6	İş kazalarını önleme ve sağlığın korunması amacıyla alınan önlemler ve kaza istatistikleri kamuya açıklanmıştır.	X				Faaliyet süreçlerinde sıfır iş kazası hedeflenmektedir. Kaza istatistikleri kayıt altında tutulmaktadır.	"Panelsan Sürdürülebilirlik Raporu-Değerlerimiz-Sürdürülebilirlik Performans Göstergeleri"
C1.7	Kişisel verilerin korunması ve veri güvenliği politikaları oluşturulmuş ve kamuya açıklanmıştır.	X					Web sayfası: Kişisel Verileri İşleme ve Koruma Politikası Kişisel Veri Saklama ve İmha Politikası
C1.8	Etik politikası oluşturulmuş ve kamuya açıklanmıştır.	X					Web sayfası: Panelsan Etik Davranış Kuralları Rehberi
C1.9	Toplumsal yatırım, sosyal sorumluluk, finansal kapsayıcılık ve finansmana erişim kapsamındaki çalışmalarını açıklar.	X					KAP ve web sayfası: Panelsan Faaliyet Raporu Panelsan Sürdürülebilirlik Raporu
C1.10	Çalışanlara ÇSY politikaları ve uygulamaları konusunda bilgilendirme toplantıları ve eğitim programları düzenlenmiştir.	X				ÇSY politikaları kapsamında eğitimler sürekli olarak düzenlenmektedir.	"Panelsan Sürdürülebilirlik Raporu-Değerlerimiz-Sürdürülebilirlik Performans Göstergeleri"



SÜRDÜRÜLEBİLİRLİK İLKELERİ UYUM ÇERÇEVESİ

C. SOSYAL İLKELER		UYUM DURUMU				-	-
	C2. Paydaşlar, Uluslararası Standartlar ve İnisiyatifler	EVET	HAYIR	KISMEN	İLGİSİZ	AÇIKLAMA	KAMUYA AÇIKLANAN BİLGİLERE İLİŞKİN RAPOR BİLGİSİ (Sayfa numarası da belirtilmelidir) / BAĞLANTI
C2.1	Müşteri şikâyetlerinin yönetimi ve çözümüne ilişkin müşteri memnuniyeti politikası düzenlenmiş ve kamuya açıklanmıştır.	X					Kalite Politikası "Panelsan Sürdürülebilirlik Raporu-Kurumsal Profilimiz"
C2.2	Paydaşlarla yürütülen iletişim hakkında bilgiler kamuya açıklanmıştır.	X					"Panelsan Sürdürülebilirlik Raporu-Kurumsal Profilimiz"
C2.3	Raporlamalarda benimsenen uluslararası raporlama standartları açıklanmıştır.	X					"Panelsan Sürdürülebilirlik Raporu-Raporumuz"
C2.4	Sürdürülebilirlik ile ilgili benimsenen prensipler, imzacı veya üye olunan uluslararası kuruluş, komite ve ilkeler kamuya açıklanmıştır.		X			Küresel İlkeler Sözleşmesi vb. küresel hareketlere katılım çalışmalarımız sürdürülmektedir.	
C2.5	Borsa İstanbul'un ve/veya uluslararası endeks sağlayıcıların sürdürülebilirlik endekslerinde yer almak için geliştirmelerde bulunulmuş, çalışmalar yürütülmüştür.			X		BIST Sürdürülebilirlik endeksinde yer almak için çalışmalar yürütülmektedir.	Panelsan Sürdürülebilirlik Raporu
D. Kurumsal Yönetim İlkeleri							
D1	Sürdürülebilirlik alanındaki tedbirler ve stratejilerin belirlenmesinde menfaat sahiplerinin görüşlerine başvurulmuştur.	X					"Panelsan Sürdürülebilirlik Raporu-Sürdürülebilirlik Yaklaşımımız"
D2	Sosyal sorumluluk projeleri, farkındalık etkinlikleri ve eğitimler ile sürdürülebilirlik konusu ve bunun önemi hakkında farkındalığın artırılması konusunda çalışmalar yapılmıştır.	X				Ülkemizin ekonomik ve sosyal gelişimine destek olmak, bilim, sanat ve spor gibi insanlığımızı ileri taşıyacak organizasyonları desteklemek adına yapılan çalışmalara yer verilmiş, eğitimler planlanmış ve gerçekleştirilmiştir.	"Panelsan Sürdürülebilirlik Raporu-Değerlerimiz"



KURUMSAL YÖNETİM UYUM RAPORU

KURUMSAL YÖNETİM UYUM RAPORU	EVET	KISMEN	HAYIR	MUAF	İLGİSİZ	AÇIKLAMA
1.1. PAY SAHİPLİĞİ HAKLARININ KULLANIMININ KOLAYLAŞTIRILMASI						
1.1.2 - Pay sahipliği haklarının kullanımını etkileyebilecek nitelikteki bilgi ve açıklamalar güncel olarak ortaklığın kurumsal internet sitesinde yatırımcıların kullanımına sunulmaktadır.	X					
1.2. BİLGİ ALMA VE İNCELEME HAKKI						
1.2.1- Şirket yönetimi özel denetim yapılmasını zorlaştırıcı işlem yapmaktan kaçınmıştır.	X					
1.3. GENEL KURUL						
1.3.2 - Şirket, Genel Kurul gündeminin açık şekilde ifade edilmesini ve her teklifin ayrı bir başlık altında verilmiş olmasını temin etmiştir.	X					
1.3.7 - İmtiyazlı bir şekilde ortaklık bilgilerine ulaşma imkânı olan kişiler, kendileri adına ortaklığın faaliyet konusu kapsamında yaptıkları işlemler hakkında genel kurulda bilgi verilmesini teminen gündeme eklenmek üzere yönetim kurulunu bilgilendirmiştir.			X			Genel kurulda böyle bir gündem maddesi oluşmamıştır
1.3.8 - Gündemde özellik arz eden konularla ilgili yönetim kurulu üyeleri, ilgili diğer kişiler, finansal tabloların hazırlanmasında sorumluluğu bulunan yetkililer ve denetçiler, genel kurul toplantısında hazır bulunmuştur.	X					
1.3.10-Genel kurul gündeminde, tüm bağışların ve yardımların tutarları ve bunlardan yararlananlara ayrı bir maddede yer verilmiştir.	X					
1.3.11 - Genel Kurul toplantısı söz hakkı olmaksızın menfaat sahipleri ve medya dahil kamuya açık olarak yapılmıştır.	X					
1.4. OY HAKKI						
1.4.1 - Pay sahiplerinin oy haklarını kullanmalarını zorlaştırıcı herhangi bir kısıtlama ve uygulama bulunmamaktadır.	X					
1.4.2-Şirketin imtiyazlı oy hakkına sahip payı bulunmamaktadır.			X			10.000.000 adet A tipi hissenin her birinin 5(beş) oy hakkı vardır
1.4.3 - Şirket, beraberinde hakimiyet ilişkisinde de getiren karşılıklı iştirak ilişkisi içerisinde bulunduğu herhangi bir ortaklığın Genel Kurulu'nda oy haklarını kullanmamıştır.	X					
1.5. AZLIK HAKLARI						
1.5.1- Şirket azlık haklarının kullanılmasına azami özen göstermiştir.	X					
1.5.2-Azlık hakları esas sözleşme ile sermayenin yirmide birinden daha düşük bir orana sahip olanlara da tanınmış ve azlık haklarının kapsamı esas sözleşmede düzenlenerek genişletilmiştir.			X			Esas sözleşmede bu konu hakkında herhangi bir düzenleme yapılmamıştır



KURUMSAL YÖNETİM UYUM RAPORU

KURUMSAL YÖNETİM UYUM RAPORU	EVET	KISMEN	HAYIR	MUAF	İLGİSİZ	AÇIKLAMA
1.6. KAR PAYI HAKKI						
1.6.1 - Genel kurul tarafından onaylanan kar dağıtım politikası ortaklığın kurumsal internet sitesinde kamuya açıklanmıştır.	X					
1.6.2 - Kar dağıtım politikası, pay sahiplerinin ortaklığın gelecek dönemlerde elde edeceği karın dağıtım usul ve esaslarını öngörebilmesine imkan verecek açıklıkta asgari bilgileri içermektedir.	X					
1.6.3 - Kâr dağıtmama nedenleri ve dağıtılmayan kârın kullanım şekli ilgili gündem maddesinde belirtilmiştir.			X			Kâr payı dağıtılmıştır
1.6.4 - Yönetim kurulu, kâr dağıtım politikasında pay sahiplerinin menfaatleri ile ortaklık menfaati arasında denge sağlanıp sağlanmadığını gözden geçirmiştir.	X					
1.7. PAYLARIN DEVRİ						
1.7.1 - Payların devredilmesini zorlaştırıcı herhangi bir kısıtlama bulunmamaktadır.	X					
2.1. KURUMSAL İNTERNET SİTESİ						
2.1.1 - Şirketin kurumsal internet sitesi, 2.1.1 numaralı kurumsal yönetim ilkesinde yer alan tüm öğeleri içermektedir.	X					
2.1.2-Pay sahipliği yapısı (çıkarılmış sermayenin %5'inden fazlasına sahip gerçek kişi pay sahiplerinin adları, imtiyazları, pay adedi ve oranı) kurumsal internet sitesinde en az 6 ayda bir güncellenmektedir.	X					
2.1.4 - Şirketin kurumsal internet sitesindeki bilgiler Türkçe ile tamamen aynı içerikte olacak şekilde ihtiyaca göre seçilen yabancı dillerde de hazırlanmıştır.	X					
2.2. FAALİYET RAPORU						
2.2.1 - Yönetim kurulu, yıllık faaliyet raporunun şirket faaliyetlerini tam ve doğru şekilde yansıtmasını temin etmektedir.	X					
2.2.2 - Yıllık faaliyet raporu, 2.2.2 numaralı ilke de yer alan tüm unsurları içermektedir.	X					
3.1. MENFAAT SAHİPLERİNE İLİŞKİN ŞİRKET POLİTİKASI						
3.1.1- Menfaat sahiplerinin hakları ilgili düzenlemeler, sözleşmeler ve iyi niyet kuralları çerçevesinde korunmaktadır.	X					
3.1.3 - Menfaat sahiplerinin haklarıyla ilgili politika ve prosedürler şirketin kurumsal internet sitesinde yayımlanmaktadır.	X					
3.1.4 - Menfaat sahiplerinin, mevzuata aykırı ve etik açıdan uygun olmayan işlemleri bildirmesi için gerekli mekanizmalar oluşturulmuştur.	X					



KURUMSAL YÖNETİM UYUM RAPORU

KURUMSAL YÖNETİM UYUM RAPORU	EVET	KISMEN	HAYIR	MUAF	İLGİSİZ	AÇIKLAMA
3.1.5 - Şirket, menfaat sahipleri arasındaki çıkar çatışmalarını dengeli bir şekilde ele almaktadır.	X					
3.2. MENFAAT SAHİPLERİNİN ŞİRKET YÖNETİMİNE KATILIMININ DESTEKLENMESİ						
3.2.1 - Çalışanların yönetime katılımı, esas sözleşme veya şirket içi yönetmeliklerle düzenlenmiştir.			X			Düzenleme yapılmamıştır
3.2.2 - Menfaat sahipleri bakımından sonuç doğuran önemli kararlarda menfaat sahiplerinin görüşlerini almak üzere anket / konsültasyon gibi yöntemler uygulanmıştır.			X			Anket ve konsültasyon uygulanmamaktadır
3.3. ŞİRKETİN İNSAN KAYNAKLARI POLİTİKASI						
3.3.1 - Şirket fırsat eşitliği sağlayan bir istihdam politikası ve tüm kilit yönetici pozisyonları için bir halefiyet planlaması benimsemiştir.		X				Halefiyet planlaması yapılmamaktadır
3.3.2 - Personel alımına ilişkin ölçütler yazılı olarak belirlenmiştir.	X					
3.3.3 - Şirketin bir İnsan Kaynakları Gelişim Politikası bulunmaktadır ve bu kapsamda çalışanlar için eğitimler düzenlenmektedir.	X					
3.3.4 - Şirketin finansal durumu, ücretlendirme, kariyer planlaması, eğitim ve sağlık gibi konularda çalışanların bilgilendirilmesine yönelik toplantılar düzenlenmiştir.	X					
3.3.5 - Çalışanları etkileyebilecek kararlar kendilerine ve çalışan temsilcilerine bildirilmiştir. Bu konularda ilgili sendikaların da görüşü alınmıştır.			X			Çalışanlar sendikalı değildir
3.3.6 - Görev tanımları ve performans kriterleri tüm çalışanlar için ayrıntılı olarak hazırlanarak çalışanlara duyurulmuş ve ücretlendirme kararlarında kullanılmıştır.	X					
3.3.7 - Çalışanlar arasında ayrımcılık yapılmasını önlemek ve çalışanları şirket içi fiziksel, ruhsal ve duygusal açıdan kötü muamelelere karşı korumaya yönelik prosedürler, eğitimler, farkındalığı artırma, hedefler, izleme, şikâyet mekanizmaları gibi önlemler alınmıştır.	X					
3.3.8 - Şirket, dernek kurma özgürlüğünü ve toplu iş sözleşmesi hakkının etkin bir biçimde tanınmasını desteklemektedir.	X					
3.3.9 - Çalışanlar için güvenli bir çalışma ortamı sağlanmaktadır.	X					
3.4. MÜŞTERİLER VE TEDARİKÇİLERLE İLİŞKİLER						
3.4.1-Şirket, müşteri memnuniyetini ölçmüştür ve koşulsuz müşteri memnuniyeti anlayışıyla faaliyet göstermiştir.	X					
3.4.2 - Müşterinin satın aldığı mal ve hizmete ilişkin taleplerinin işleme konulmasında gecikme olduğunda bu durum müşterilere bildirilmektedir.	X					
3.4.3 - Şirket mal ve hizmetlerle ilgili kalite standartlarına bağlıdır.	X					
3.4.4 - Şirket, müşteri ve tedarikçilerin ticari sır kapsamındaki hassas bilgilerinin gizliliğini korumaya yönelik kontrollere sahiptir.	X					



KURUMSAL YÖNETİM UYUM RAPORU

KURUMSAL YÖNETİM UYUM RAPORU	EVET	KISMEN	HAYIR	MUAF	İLGİSİZ	AÇIKLAMA
3.5. ETİK KURALLAR VE SOSYAL SORUMLULUK						
3.5.1 - Yönetim kurulu Etik Davranış Kuralları'nı belirleyerek şirketin kurumsal internet sitesinde yayımlamıştır.	X					
3.5.2- Ortaklık, sosyal sorumluluk konusunda duyarlıdır. Yolsuzluk ve rüşvetin önlenmesine yönelik tedbirler almıştır.	X					
4.1. YÖNETİM KURULUNUN İŞLEVI						
4.1.1-Yönetim kurulu, strateji ve risklerin şirketin uzun vadeli çıkarlarını tehdit etmemesini ve etkin bir risk yönetimi uygulanmasını sağlamaktadır.	X					
4.1.2-Toplantı gündem ve tutanakları, yönetim kurulunun şirketin stratejik hedeflerini tartışarak onayladığını, ihtiyaç duyulan kaynakları belirlediğini ve yönetimin performansının denetlendiğini ortaya koymaktadır.	X					
4.2. YÖNETİM KURULUNUN FAALİYET ESASLARI						
4.2.1-Yönetim kurulu faaliyetlerini belgelendirmiş ve pay sahiplerinin bilgisine sunmuştur.	X					
4.2.2-Yönetim kurulu üyelerinin görev ve yetkileri yıllık faaliyet raporunda açıklanmıştır.	X					
4.2.3 - Yönetim kurulu, şirketin ölçeğine ve faaliyetlerinin karmaşıklığına uygun bir iç kontrol sistemi oluşturmuştur.	X					
4.2.4-İç kontrol sisteminin işleyişi ve etkinliğine dair bilgiler yıllık faaliyet raporunda verilmiştir.	X					
4.2.5 - Yönetim kurulu başkanı ve icra başkanı (genel müdür) görevleri birbirinden ayrılmış ve tanımlanmıştır.	X					
4.2.7-Yönetim kurulu, yatırımcı ilişkileri bölümü ve kurumsal yönetim komitesinin etkili bir şekilde çalışmasını sağlamak ve şirket ile pay sahipleri arasındaki anlaşmazlıkların giderilmesinde ve pay sahipleriyle iletişimde yatırımcı ilişkileri bölümü ve kurumsal yönetim komitesiyle yakın işbirliği içinde çalışmıştır.	X					
4.2.8 - Yönetim kurulu üyelerinin görevleri esnasındaki kusurları ile şirkette sebep olacakları zarara ilişkin olarak Şirket, sermayenin %25'ini aşan bir bedelle yönetici sorumluluk sigortası yaptırmıştır.		X				Söz konusu sigorta yaptırılacaktır
4.3. YÖNETİM KURULUNUN YAPISI						
4.3.9- Şirket yönetim kurulunda, kadın üye oranı için asgari %25'lik bir hedef belirleyerek bu amaca ulaşmak için politika oluşturmuştur. Yönetim kurulu yapısı yıllık olarak gözden geçirilmekte ve aday belirleme süreci bu politikaya uygun şekilde gerçekleştirilmektedir.		X				Kadın üye oranı %20'dir.
4.3.10 - Denetimden sorumlu komitenin üyelerinden en az birinin denetim/muhasebe ve finans konusunda 5 yıllık tecrübesi vardır.	X					



KURUMSAL YÖNETİM UYUM RAPORU

KURUMSAL YÖNETİM UYUM RAPORU	EVET	KISMEN	HAYIR	MUAF	İLGİSİZ	AÇIKLAMA
4.4. YÖNETİM KURULU TOPLANTILARININ ŞEKLİ						
4.4.1 - Bütün yönetim kurulu üyelerinin, yönetim kurulu toplantılarının çoğuna fiziksel veya elektronik katılım sağlamıştır.	X					
4.4.2 - Yönetim kurulu, gündemde yer alan konularla ilgili bilgi ve belgelerin toplantıdan önce tüm üyelere gönderilmesi için asgari bir süre tanımlamıştır.	X					
4.4.3 - Toplantıya katılmayan ancak görüşlerini yazılı olarak yönetim kuruluna bildiren üyenin görüşleri diğer üyelerin bilgisine sunulmuştur.	X					
4.4.4 - Yönetim kurulunda her üyenin bir oy hakkı vardır.	X					
4.4.5 - Yönetim kurulu toplantılarının ne şekilde yapılacağı şirket içi düzenlemeler ile yazılı hale getirilmiştir.	X					
4.4.6 -Yönetim kurulu toplantı zaptı gündemdeki tüm maddelerin görüşüldüğünü ortaya koymakta ve karar zaptı muhalif görüşleri de içerecek şekilde hazırlanmaktadır.	X					
4.4.7 - Yönetim kurulu üyelerinin şirket dışında başka görevler alması sınırlandırılmıştır. Yönetim kurulu üyelerinin şirket dışında aldığı görevler genel kurul toplantısında pay sahiplerinin bilgisine sunulmuştur.			X			Sınırlama yoktur
4.5. YÖNETİM KURULU BÜNYESİNDE OLUŞTURULAN KOMİTELER						
4.5.5 - Her bir yönetim kurulu üyesi sadece bir komitede görev almaktadır.			X			Bağımsız üyeler birden fazla komitede görevlidir
4.5.6-Komiteler, görüşlerini almak için gerekli gördüğü kişileri toplantılara davet etmiştir ve görüşlerini almıştır.			X			Böyle bir durum gerçekleşmemiştir
4.5.7 - Komitenin danışmanlık hizmeti aldığı kişi/kuruluşun bağımsızlığı hakkında bilgiye yıllık faaliyet raporunda yer verilmiştir.			X			Danışmanlık alınan kişi veya kurum yoktur
4.5.8 - Komite toplantılarının sonuçları hakkında rapor düzenlenerek yönetim kurulu üyelerine sunulmuştur.	X					
4.6. YÖNETİM KURULU ÜYELERİNE VE İDARİ SORUMLULUĞU BULUNAN YÖNETİCİLERE SAĞLANAN MALİ HAKLAR						
4.6.1 - Yönetim kurulu, sorumluluklarını etkili bir şekilde yerine getirip getirmediğini değerlendirmek üzere yönetim kurulu performans değerlendirmesi gerçekleştirmiştir.			X			Performans değerlendirmesi yapılmamıştır
4.6.4 - Şirket, yönetim kurulu üyelerinden herhangi birisine veya idari sorumluluğu bulunan yöneticilerine kredi kullanırmamış, borç vermemiş veya ödünç verilen borcun süresini uzatmamış, şartları iyileştirmemiş, üçüncü şahıslar aracılığıyla kişisel bir kredi başlığı altında kredi kullanırmamış veya bunlar lehine kefalet gibi teminatlar vermemiştir.	X					
4.6.5 - Yönetim kurulu üyeleri ve idari sorumluluğu bulunan yöneticilere verilen ücretler yıllık faaliyet raporunda kişi bazında açıklanmıştır.			X			Kişi bazında değil toplam rakam olarak açıklanmıştır



KURUMSAL YÖNETİM BİLGİ FORMU

1. PAY SAHİPLERİ

1.1. Pay Sahipliği Haklarının Kullanımının Kolaylaştırılması	
Yıl boyunca şirketin düzenlediği yatırımcı konferans ve toplantılarının sayısı	6
1.2. Bilgi Alma ve İnceleme Hakkı	
Özel denetçi talebi sayısı	0
Genel kurul toplantısında kabul edilen özel denetçi talebi sayısı	0
1.3. Genel Kurul	
İlke 1.3.1 (a-d) kapsamında talep edilen bilgilerin duyurulduğu KAP duyurusunun bağlantısı	https://www.kap.org.tr/tr/Bildirim/1019305
Genel kurul toplantısıyla ilgili belgelerin Türkçe ile eş anlamlı olarak İngilizce olarak da sunulup sunulmadığı	Sunulmamıştır
İlke 1.3.9 kapsamında, bağımsız üyelerin çoğunluğunun onayı veya katılanların oybirliği bulunmayan işlemlerle ilgili KAP duyurularının bağlantıları	Yoktur
Kurumsal Yönetim Tebliği (II-17.1) madde 9 kapsamında gerçekleştirilen ilişkili taraf işlemleriyle ilgili KAP duyurularının bağlantıları	Yoktur
Kurumsal Yönetim Tebliği (II-17.1) madde 10 kapsamında gerçekleştirilen yaygın ve süreklilik arz eden işlemlerle ilgili KAP duyurularının bağlantıları	Yoktur
Şirketin kurumsal internet sitesinde, bağış ve yardımlara ilişkin politikanın yer aldığı bölümün adı	Yatırımcı İlişkileri / Kurumsal Yönetim / Politikalar / Bağış ve Yardım
Bağış ve yardımlara ilişkin politikanın kabul edildiği genel kurul tutanağının yer aldığı KAP duyurusunun bağlantısı	https://www.kap.org.tr/tr/Bildirim/1030528
Esas sözleşmede menfaat sahiplerinin genel kurula katılımını düzenleyen madde numarası	12
Genel kurula katılan menfaat sahipleri hakkında bilgi	2021 yılı Genel Kurul toplantısına pay sahipleri dışında katılım olmamıştır. Ancak menfaat sahiplerinin Genel Kurul'a katılımı ile ilgili bir kısıt bulunmamaktadır.
1.4. Oy Hakları	
Oy hakkında imtiyaz bulunup bulunmadığı	Evet (Yes)
Oyda imtiyaz bulunuyorsa, imtiyazlı pay sahipleri ve oy oranları	A grubu hisselerin 5 oy hakkı vardır
En büyük pay sahibinin ortaklık oranı	33,33%
1.5. Azlık Hakları	
Azlık haklarının, şirketin esas sözleşmesinde (içerik veya oran bakımından) genişletilip genişletilmediği	Hayır (No)
Azlık hakları içerik ve oran bakımından genişletildi ise ilgili esas sözleşme maddesinin numarasını belirtiniz.	-
1.6. Kar Payı Hakkı	
Kurumsal internet sitesinde kar dağıtım politikasının yer aldığı bölümün adı	Yatırımcı İlişkileri / Kurumsal Yönetim / Politikalar / Kar Dağıtımı
Yönetim kurulunun genel kurula karın dağıtılmamasını teklif etmesi halinde bunun nedenleri ve dağıtılmayan karın kullanım şeklini belirten genel kurul gündem maddesine ilişkin tutanak metni	Kar dağıtımı yapılmıştır
Yönetim kurulunun genel kurula karın dağıtılmamasını teklif etmesi halinde ilgili genel kurul tutanağının yer aldığı KAP duyurusunun bağlantısı	-
Bildirim İçeriği	
Genel Kurul Toplantıları	

KURUMSAL YÖNETİM BİLGİ FORMU

GENEL KURUL TOPLANTILARI

Genel Kurul Tarihi	Genel kurul gündemiyle ilgili olarak şirkete iletilen ek açıklama talebi sayısı	Pay sahiplerinin genel kurula katılım oranı	Doğrudan temsil edilen payların oranı	Vekaleten temsil edilen payların oranı	Şirket'in kurumsal internet sitesinde her gündem maddesiyle ilgili olumlu ve olumsuz oyları da gösterir şekilde genel kurul toplantı tutanaklarının yer aldığı bölümün adı	Kurumsal internet sitesinde genel kurul toplantısında yöneltilen tüm soru ve bunlara sağlanan yanıtların yer aldığı bölümün adı	Genel kurul toplantı tutanağının ilişkili taraflarla ilgili madde veya paragraf numarası	Yönetim kuruluna bildirimde bulunan imtiyazlı bir şekilde ortaklık bilgilerine ulaşma imkanı bulunan kişi sayısı (Çeriden öğrenenler listesi)	KAP'ta yayınlanan genel kurul bildiriminin bağlantısı
16.05.2022	0	73,60%	73,60%	0%	https://www.panelsan.com/tr/page/25/genel-kurul-bilgileri	https://www.panelsan.com/tr/page/25/genel-kurul-bilgileri	-	17	https://www.kap.org.tr/Bildirim/1030528



KURUMSAL YÖNETİM BİLGİ FORMU

2. KAMUYU AYDINLATMA VE ŞEFFAFLIK

2.1. Kurumsal İnternet Sitesi	
Kurumsal internet sitesinde 2.1.1. numaralı kurumsal yönetim ilkesinde talep edilen bilgilerin yer aldığı bölümlerin adları	Yatırımcı İlişkileri
Kurumsal internet sitesinde doğrudan veya dolaylı bir şekilde payların %5'inden fazlasına sahip olan gerçek kişi pay sahiplerinin listesinin yer aldığı bölüm	Yatırımcı İlişkileri
Kurumsal internet sitesinin hazırlandığı diller	Türkçe, İngilizce, Rusça ve Arapça
2.2. Faaliyet Raporu	
2.2.2. numaralı kurumsal yönetim ilkesinde belirtilen bilgilerin faaliyet raporunda yer aldığı sayfa numaraları veya bölüm adları	
a) Yönetim kurulu üyeleri ve yöneticilerin şirket dışında yürüttükleri görevler ve üyelerin bağımsızlık beyanlarının yer aldığı sayfa numarası veya bölüm adı	10.Sayfa
b) Yönetim Kurulu bünyesinde oluşturulan komitelere ilişkin bilginin sayfa numarası veya bölüm adı	11.Sayfa
c) Yönetim kurulunun yıl içerisindeki toplantı sayısı ve üyelerin toplantılara katılım durumu bilgisinin sayfa numarası veya bölüm adı	23 , 9.Sayfa
ç) Şirket faaliyetlerini önemli derecede etkileyebilecek mevzuat değişiklikleri hakkında bilginin sayfa numarası veya bölüm adı	Yoktur
d) Şirket aleyhine açılan önemli davalar ve olası sonuçları hakkında bilginin sayfa numarası veya bölüm adı	15.Sayfa
e) Şirketin yatırım danışmanlığı ve derecelendirme gibi hizmet aldığı kurumlarla arasındaki çıkar çatışmaları ve bunları önlemek için alınan tedbirlere ilişkin bilginin sayfa numarası veya bölüm adı	Yoktur
f) Sermayeye doğrudan katılım oranının %5'i aştığı karşılıklı iştiraklere ilişkin bilginin sayfa numarası veya bölüm adı	12.Sayfa
g) Çalışanların sosyal hakları, mesleki eğitimi ile diğer toplumsal ve çevresel sonuç doğuran şirket faaliyetlerine ilişkin kurumsal sosyal sorumluluk faaliyetleri hakkında bilginin sayfa numarası veya bölüm adı	13.Sayfa



KURUMSAL YÖNETİM BİLGİ FORMU

3. MENFAAT SAHİPLERİ

3.1. Menfaat Sahiplerine İlişkin Şirket Politikası	
Kurumsal internet sitesinde tazminat politikasının yer aldığı bölümün adı	Yoktur
Çalışan haklarının ihlali nedeniyle şirket aleyhine kesinleşen yargı kararlarının sayısı	Yoktur
İhbar mekanizmasıyla ilgili yetkilinin unvanı	Yoktur
Şirketin ihbar mekanizmasına erişim bilgileri	-
3.2. Menfaat Sahiplerinin Şirket Yönetimine Katılımının Desteklenmesi	
Kurumsal internet sitesinde, çalışanların yönetim organlarına katılımına ilişkin olan iç düzenlemelerin yer aldığı bölümün adı	Yoktur
Çalışanların temsil edildiği yönetim organları	Yoktur
3.3. Şirketin İnsan Kaynakları Politikası	
Kilit yönetici pozisyonları için halefiyet planı geliştirilmesinde yönetim kurulunun rolü	-
Kurumsal internet sitesinde fırsat eşitliği ve personel alımı ölçütlerini içeren insan kaynakları politikasının yer aldığı bölümün adı veya politikanın ilgili maddelerinin özeti	Kurumsal/Kariyer
Pay edindirme planı bulunup bulunmadığı	Pay edindirme planı bulunmuyor (There isn't an employee stock ownership programme)
Kurumsal internet sitesinde ayrımcılık ve kötü muameleyi önlemeye yönelik önlemleri içeren insan kaynakları politikasının yer aldığı bölümün adı veya politikanın ilgili maddelerinin özeti	Kurumsal/Kariyer
İş kazalarıyla ilgili sorumluluk sebebiyle şirket aleyhine kesinleşen yargı kararı sayısı	Yoktur
3.5. Etik Kurallar ve Sosyal Sorumluluk	
Kurumsal internet sitesinde etik kurallar politikasının yer aldığı bölümün adı	-
Kurumsal internet sitesinde kurumsal sosyal sorumluluk raporunun yer aldığı bölümün adı. Kurumsal sosyal sorumluluk raporu yoksa, çevresel, sosyal ve kurumsal yönetim konularında alınan önlemler	Kurumsal Yönetim Tebliği gereği zorunlu olan tüm süreçler gerçekleştirilmektedir
İrtikap ve rüşvet de dahil olmak üzere her türlü yolsuzlukla mücadele için alınan önlemler	-



KURUMSAL YÖNETİM BİLGİ FORMU

4. YÖNETİM KURULU-I

4.2. Yönetim Kurulunun Faaliyet Esasları	
En son yönetim kurulu performans değerlendirmesinin tarihi	Yoktur
Yönetim kurulu performans değerlendirmesinde bağımsız uzmanlardan yararlanılıp yararlanılmadığı	Hayır (No)
Bütün yönetim kurulu üyelerinin ibra edilip edilmediği	Evet (Yes)
Görev dağılımı ile kendisine yetki devredilen yönetim kurulu üyelerinin adları ve söz konusu yetkilerin içeriği	Yetki devri olmamıştır
İç kontrol birimi tarafından denetim kuruluna veya diğer ilgili komitelere sunulan rapor sayısı	İç kontrol birimi olarak Riskin Erken Saptanması Komitesi görev yapmaktadır. Rapor sayısı 1
Faaliyet raporunda iç kontrol sisteminin etkinliğine ilişkin değerlendirmenin yer aldığı bölümün adı veya sayfa numarası	15.Sayfa
Yönetim kurulu başkanının adı	Serhat MAŞLAK
İcra başkanı / genel müdürün adı	Recep Kaan MAŞLAK
Yönetim kurulu başkanı ve icra başkanı/genel müdürün aynı kişi olmasına ilişkin gerekçenin belirtildiği KAP duyurusunun bağlantısı	-
Yönetim kurulu üyelerinin görevleri esnasındaki kusurları ile şirkette sebep olacakları zararın, şirket sermayesinin %25'ini aşan bir bedelle sigorta edildiğine ilişkin KAP duyurusunun bağlantısı	Sigorta yapılmamıştır
Kurumsal internet sitesinde kadın yönetim kurulu üyelerinin oranını artırmaya yönelik çeşitlilik politikası hakkında bilgi verilen bölümün adı	-
Kadın üyelerin sayısı ve oranı	1; %20
Bildirim İçeriği	
Yönetim Kurulunun Yapısı	



KURUMSAL YÖNETİM BİLGİ FORMU

YÖNETİM KURULUNUN YAPISI

Yönetim Kurulu Üyesinin Adı/ Soyadı	İcrada Görevli Olup Olmadığı	Bağımsız Üye Olup Olmadığı	Yönetim Kuruluna İlk Seçilme Tarihi	Bağımsızlık Beyanının Yer Aldığı KAP Duyurusunun Bağlantısı	Bağımsız Üyenin Aday Gösterme Komitesi Tarafından Değerlendirilip Değerlendirilmediği	Bağımsızlığını Kaybeden Üye Olup Olmadığı	Denetim, Muhasebe ve/veya Finans Alanında En Az 5 Yıllık Deneyime Sahip Olup Olmadığı
Serhat MAŞLAK	İcrada görevli (Executive)	Bağımsız üye değil (Not independent director)	18.03.2004	-	İlgisiz (Not applicable)	İlgisiz (Not applicable)	Evet (Yes)
Recep Kaan MAŞLAK	İcrada görevli (Executive)	Bağımsız üye değil (Not independent director)	18.03.2004	-	İlgisiz (Not applicable)	İlgisiz (Not applicable)	Evet (Yes)
Mustafa Coşkun KARADENİZ	İcrada görevli (Executive)	Bağımsız üye değil (Not independent director)	4.11.2021	-	İlgisiz (Not applicable)	İlgisiz (Not applicable)	Evet (Yes)
Volkan PARLAKTAŞ	İcrada Görevli Değil (Non-executive)	Bağımsız üye (Independent director)	4.11.2021	https://www.kap.org.tr/tr/Bildirim/1020021	Değerlendirilmedi (Not considered)	Hayır (No)	Hayır (No)
Figen GÜNEŞ DOĞAN	İcrada Görevli Değil (Non-executive)	Bağımsız üye (Independent director)	4.11.2021	https://www.kap.org.tr/tr/Bildirim/1020021	Değerlendirilmedi (Not considered)	Hayır (No)	Evet (Yes)



KURUMSAL YÖNETİM BİLGİ FORMU

4. YÖNETİM KURULU-II

4.4. Yönetim Kurulu Toplantılarının Şekli	
Raporlama döneminde fiziki veya elektronik olarak toplanmak suretiyle yapılan yönetim kurulu toplantılarının sayısı	23
Yönetim kurulu toplantılarına ortalama katılım oranı	95,60%
Yönetim kurulunun çalışmalarını kolaylaştırmak için elektronik bir portal kullanılıp kullanılmadığı	Hayır (No)
Yönetim kurulu çalışma esasları uyarınca, bilgi ve belgelerin toplantıdan kaç gün önce üyelere sunulduğu	-
Kurumsal internet sitesinde yönetim kurulu toplantılarının ne şekilde yapılacağına belirlendiği şirket içi düzenlemeler hakkında bilginin yer aldığı bölümün adı	-
Üyelerin şirket dışında başka görevler almasını sınırlandıran politikada belirlenen üst sınır	-
4.5. Yönetim Kurulu Bünyesinde Oluşturulan Komiteler	
Faaliyet raporunda yönetim kurulu komitelerine ilişkin bilgilerin yer aldığı sayfa numarası veya ilgili bölümün adı	10.Sayfa
Komite çalışma esaslarının duyurulduğu KAP duyurusunun bağlantısı	-
Bildirim İçeriği	
Yönetim Kurulu Komiteleri-I	



KURUMSAL YÖNETİM BİLGİ FORMU

YÖNETİM KURULU KOMİTELERİ-I

Yönetim Kurulu Komitelerinin Adları	Birinci Sütunda "Diğer" Olarak Belirtilen Komitenin Adı	Komite Üyelerinin Adı-Soyadı	Komite Başkanı Olup Olmadığı	Yönetim Kurulu Üyesi Olup Olmadığı
Denetim Komitesi (Audit Committee)	-	Figen GÜNEŞ DOĞAN	Evet (Yes)	Yönetim kurulu üyesi (Board member)
Denetim Komitesi (Audit Committee)	-	Volkan PARLAKTAŞ	Hayır (No)	Yönetim kurulu üyesi (Board member)
Riskin Erken Saptanması Komitesi (Committee of Early Detection of Risk)	-	Volkan PARLAKTAŞ	Evet (Yes)	Yönetim kurulu üyesi (Board member)
Riskin Erken Saptanması Komitesi (Committee of Early Detection of Risk)	-	Figen GÜNEŞ DOĞAN	Hayır (No)	Yönetim kurulu üyesi (Board member)
Riskin Erken Saptanması Komitesi (Committee of Early Detection of Risk)	-	Mustafa Coşkun KARADENİZ	Hayır (No)	Yönetim kurulu üyesi (Board member)
Kurumsal Yönetim Komitesi (Corporate Governance Committee)	-	Figen GÜNEŞ DOĞAN	Evet (Yes)	Yönetim kurulu üyesi (Board member)
Kurumsal Yönetim Komitesi (Corporate Governance Committee)	-	Volkan PARLAKTAŞ	Hayır (No)	Yönetim kurulu üyesi (Board member)
Kurumsal Yönetim Komitesi (Corporate Governance Committee)	-	Murat KEDİCİ	Hayır (No)	Yönetim kurulu üyesi değil (Not board member)



KURUMSAL YÖNETİM BİLGİ FORMU

4. YÖNETİM KURULU-III

4.5. Yönetim Kurulu Bünyesinde Oluşturulan Komiteler-II	
Faaliyet raporu veya kurumsal internet sitesinin, denetim komitesinin, faaliyetleri hakkında bilgi verilen bölümünü belirtiniz (sayfa numarası veya bölümün adı)	-
Faaliyet raporu veya kurumsal internet sitesinin, kurumsal yönetim komitesinin faaliyetleri hakkında bilgi verilen bölümünü belirtiniz (sayfa numarası veya bölümün adı)	-
Faaliyet raporu veya kurumsal internet sitesinin, aday gösterme komitesinin faaliyetleri hakkında bilgi verilen bölümünü belirtiniz (sayfa numarası veya bölümün adı)	-
Faaliyet raporu veya kurumsal internet sitesinin, riskin erken saptanması komitesinin faaliyetleri hakkında bilgi verilen bölümünü belirtiniz (sayfa numarası veya bölümün adı)	-
Faaliyet raporu veya kurumsal internet sitesinin, ücret komitesinin faaliyetleri hakkında bilgi verilen bölümünü belirtiniz (sayfa numarası veya bölümün adı)	-
4.6. Yönetim Kurulu Üyelerine ve İdari Sorumluluğu Bulunan Yöneticilere Sağlanan Mali Haklar	
Faaliyet raporunun, operasyonel ve finansal performans hedeflerine ve bunlara ulaşıp ulaşılmadığına ilişkin bilginin verildiği sayfa numarası veya bölüm adı	5. ve 6.Sayfalar
Kurumsal internet sitesinin, icrada görevli ve icrada görevli olmayan üyelere ilişkin ücretlendirme politikasının yer aldığı bölümünün adı	Yatırımcı İlişkileri/Kurumsal Yönetim/Politikalar
Faaliyet raporunun, yönetim kurulu üyelerine ve idari sorumluluğu bulunan yöneticilere verilen ücretler ile sağlanan diğer tüm menfaatlerin belirtildiği sayfa numarası veya bölüm adı	11.Sayfa
Bildirim İçeriği	
Yönetim Kurulu Komiteleri-II	



KURUMSAL YÖNETİM BİLGİ FORMU

YÖNETİM KURULU KOMİTELERİ-II

Yönetim Kurulu Komitelerinin Adları	Birinci Sütunda "Diğer" Olarak Belirtilen Komitenin Adı	İcrada Görevli Olmayan Yöneticilerin Oranı	Komitede Bağımsız Üyelerin Oranı	Komitenin Gerçekleştiği Fiziki Toplantı Sayısı	Komitenin Faaliyetleri Hakkında Yönetim Kuruluna Sunduğu Rapor Sayısı
Denetim Komitesi (Audit Committee)	-	100%	100%	3	3
Kurumsal Yönetim Komitesi (Corporate Governance Committee)	-	100%	66%	1	1
Riskin Erken Saptanması Komitesi (Committee of Early Detection of Risk)	-	66%	66%	1	1



KAR PAYI HAKLARI VE DEVRİ

Sermaye Piyasası Kurulu'nun (SPK), II-19.1 sayılı Kâr Payı Tebliği ve II-17.1 sayılı Kurumsal Yönetim Tebliği ile Esas Sözleşmemizin "Kârın Tespiti ve Dağıtımı" başlıklı 16'ncı madde hükümleri çerçevesinde hazırlanan "Kâr Dağıtım Politikası" Olağan Genel Kurul toplantısında pay sahiplerinin onayına sunulmuş ve kabul edilmiştir.

Kuruluşumuzun tabi olduğu düzenlemeler ve Esas Sözleşme hükümleriyle uyumlu olarak kâr dağıtım esaslarının belirlenmesi ve pay sahiplerinin gelecek dönemlerde elde edeceği kârın dağıtım usul ve esaslarını öngörebilmesinin sağlanması politikamızın amacıdır. Şirketimiz, kâr dağıtım konusunda TTK, SPK, SPK'nın Kâr Payı Tebliği ve ilgili diğer mevzuat hükümleri ile Esas Sözleşme hükümlerine uyar. Kâr dağıtımında SPK'nın Kurumsal Yönetim Tebliği'nin Ekinde yer verilen Kurumsal Yönetim İlkelerine uygun olarak pay sahipleri ile Şirket menfaatleri arasında dengeli ve tutarlı bir politika izlemeye azami özen gösterir.

SPK Kurumsal Yönetim İlkeleri çerçevesinde Yönetim Kurulu tarafından oluşturulan Kâr Dağıtım Politikası, Şirketimizin Genel Kurul toplantısı gündeminde ayrı bir gündem maddesi olarak pay sahiplerinin onayına sunulur.

Şirketimiz ilke olarak, ulusal ve küresel ekonomik şartlar, ilgili mevzuatta gerçekleşen değişiklikler ve Şirketimizin piyasa beklentileri, uzun vadeli stratejileri, sermaye gereksinimi, yatırım ve finansman politikaları, borçluluk, kârlılık ve nakit durumu dikkate alınarak ama bunlarla sınırlı olmamak üzere kâr dağıtımına karar verir.

Dağıtılmasına karar verilen kârın dağıtım şekli ve zamanı, Yönetim Kurulunun bu konudaki teklifi üzerine Genel Kurul tarafından kararlaştırılmaktadır.

Kar Dağıtım Politikası'na ulaşmak için [buraya tıklayınız](#).





İNSAN KAYNAKLARI POLİTİKAMIZ

Faaliyet gösterdiğimiz tüm alanlarda öncelik “insan” odaklı yaklaşımımız ile dil, ırk, cinsiyet, renk, yaş, millet, inanç farkı gözetmeden kültürel değişiklik ve çeşitliliğe saygı duyarak iş süreçlerimizi yürütmekteyiz.

Çalışanlar ile aramızdaki iletişimin açık ve dürüst bir şekilde ilerlemesine önem veriyoruz. Organizasyonumuzun geleceğini ilgilendiren insan hakları, kalite, sürekli gelişim vb. konularda bireylerin katılımcı olmasını destekliyoruz. Kalite ve güveni kendisine felsefe edinmiş olan şirketimizde, çalışanlarımıza uyumlu ve huzurlu bir ortamın yaratılması amacıyla iletişime önem veriyoruz.

Temelinde insan değerini barındıran politikalarımız ile herkes için eşit ve güvenilir ortam yaratmak için çalışıyoruz. Tüm çalışanlarımız için eşit istihdam koşulları sağlama ve ayrımcılığa yer vermeyen kariyer fırsatları sunma çabamızdayız.

Hedefimiz; çalışanlarımızın yalnızca iş yaşamındaki beklentilerini karşılamak değil, sosyal yaşamlarında da olumlu yönde fark yaratabilmektir.

Panelsan ailesi olarak üzerimize düşeni yapıyor, herkesin eşit haklara sahip olduğu, özgür bir çalışma ortamı yaratıyoruz. Çalışanlarımızın hedeflerini gerçekleştirme yolundaki başarılarını artıracak, fırsat eşitliğini benimseyen performans hedefleri oluşturuyoruz.

Çalışanların geçmiş deneyimi, görevi, ilgili şehirler, ülkeler ve bölgelerdeki uygun pazar ölçütleri ve kişinin performansına göre eşit ve rekabetçi bir ücret politikası sunuyoruz.

Organizasyonumuzun; kurum kültürümüz ile uyumlu, takım çalışmasını destekleyen, ahlaki ve sosyal değerlere saygılı, kişi ve olaylara pozitif bakabilen, çevreye ve iş arkadaşlarına duyarlı, sadık ve dürüst olmayı kendisine ilke edinmiş bireylerden oluşmasını beklemekteyiz.

İnsan Kaynakları Politikası ve İlkelerimiz ışığında faaliyetlerimizi etkin olarak yerine getirebilmek ve bu faaliyetleri sürdürülebilir kılmak en temel amacımızdır.

Panelsan İnsan Kaynakları Politikası ve İlkeleri'ne <https://www.panelsan.com/insan-kaynaklari-politikasi> adresinden ulaşabilirsiniz.





ETİK YÖNETİMİMİZ

Kuruluşumuz temel değerlerimize bağlı kalarak yasa ve kurallara uyum çerçevesinde faaliyetlerini sürdürmektedir. Süreçlerimizde dürüstlük ve eşitlik ilkelerine dayanan etik değerlerimiz hakkında paydaşlarımızı bilgilendirmek adına Panelsan Etik Davranış Kuralları Rehberi hazırlanmıştır. Hazırlamış olduğumuz bu rehber ile kuruluşumuzda çalışan herkese eşit fırsatlar sunarak ayrımcılığa yer vermeyen bir çalışma ortamı sağlama taahhüdünü veriyoruz.

Yasalara, kurallara ve yönetmeliklere uygunluk konusunda kurallar yer almaktadır.

Etik yönetim anlayışımızda her türlü rüşvet ve yolsuzluğa karşı gelerek mücadele gösteriyoruz. Kuruluşumuz faaliyetlerinde tüm çalışanlarımızdan; etik, sürdürülebilirlik ve bütünlük kurallarına uygunluk göstererek rüşvet ve yolsuzluğa karşı yürürlükteki tüm yasalara uyum göstermesi beklenmektedir. Kuruluşumuz da uygun olmayan faaliyetlerin raporlanması adına; görevi kötüye kullanma veya politikalarımızın ihlallerine yönelik şüpheler her zaman ve herkes tarafından (işimsiz olarak da) etikdavranis@panelsan.com iletişim adresi kullanılarak rapor edilebilir. Bu konuda çalışanlarımızın etik konularındaki rahatsızlıklarını şikayet ve öneri sistemimizi gizli tutarak kolayca ifade edebilmelerini sağlıyoruz. Kuruluşumuz bu konudaki çalışmalarını titizlikle yönetmektedir. Raporlama dönemimizde etik yönetimi konularında herhangi bir sorun ile karşılaşmamıştır. Çevresel, sosyal ve kurumsal yönetim konularında aleyhte açılan ve/veya sonuçlanan dava yoktur.

Pannelsan Etik Davranış Kuralları Rehberine ait detaylı açıklamalara erişmek için [buraya tıklayınız.](#)



ETİK YÖNETİMİMİZ

ETİK İLKELERİMİZ



Yasalara, Kurallara ve Yönetmeliklere Uygunluk

Yasalara ve kurallara uyum sürecinde paydaşlarımızın kurallarımızı ve politikalarımızı takip etmeleri ve uymaları beklenmektedir.



Rüşvetle veya Yolsuzlukla Mücadele

Yerel, ulusal veya uluslararası düzeyde faaliyet gösteren bir kamu görevlisi, parti yetkilisi veya aday ve özel bir kuruluşun yöneticisi taraflara herhangi bir yasa dışı, maddi avantaj veya başka bir avantaj sunmak, vaat etmek, vermek ve bu taraflardan bu tür avantajlar kabul etmenin yapılamayacağını bildiririz.



Veri Koruması

Kişisel verilerin korunması kanunu kapsamında çalışanlarımız, müşterilerimiz ve kuruluşumuza ait bilgilere saygı duyuyor ve koruyoruz.



Eşit İstihdam ve Ayrımcılık Yapmama

Çalışanlarımıza eşit fırsatlar sunuyor ve ayrımcılık olmayan bir iş ortamı sağlıyoruz.



İçeriden Bilgi Ticareti

Kuruluşumuza ait gizli bilgiler konusunda tüm kurul üyeleri ve çalışanlarımızın işlem yürütmesi yasaktır. Böylelikle içeriden bilgi ticaretine fırsat tanınmamaktadır.



Hediyeler, Misafirperverlik, Eğlence Harcamaları ve Bağışlar

Denetimden Sorumlu Komitemiz ve bağımsız denetçiler tarafından incelenen muhasebe defterlerine, çalışanların mali işlemlerin adil bir biçimde kayıt altına alınmaktadır. Bu kapsamda katı kurallar belirlenmiştir.



Çalışma Ortamı ve Taciz Önleme

Çalışanlara sağlıklı ve güvenli bir çalışma ortamı sunma ve iş yerinde saygıyı desteklemeye yönelik tedbirleri alma sorumluluğunun bilinciyle hareket ediyoruz.



Uygun Olmayan Faaliyetlerin Raporlanması

Kuruluşumuzda görevi kötüye kullanma veya politikalarımızın ihlallerine yönelik şüpheler her zaman ve herkes tarafından (isimsiz olarak da) rapor edilebilmektedir.



İÇ DENETİM YÖNETİMİMİZ

Kuruluşumuzun stratejik hedeflerine ulaşmasını engelleyecek riskler, iç denetimin odak noktasını oluşturmaktadır. Bu kapsamda kuruluşumuzda, Yönetim Kurulu'nun görev ve sorumluluklarının sağlıklı bir biçimde yerine getirilmesini teminen, muhasebe sistemi, finansal bilgilerinin kamuya açıklanması, bağımsız denetimi, iç kontrol ve iç denetim sistemlerinin işleyişinin ve etkinliğinin gözetimi amacıyla Denetimden Sorumlu Komite kurulmuştur. Komite üyelerinin bağımsızlıklarına ilişkin olarak SPK Kurumsal Yönetim İlkelerinde yer alan bağımsızlık kriterleri esas alınmıştır.

Bağımsız denetçinin bağımsızlık kriterleri karşısındaki durumunu, bağımsızlık beyanını ve bağımsız denetim kuruluşundan alınabilecek ilave hizmetleri değerlendirme faaliyeti komite sorumluluğundadır. Komite; bağımsız denetim kuruluşu tarafından Komite'ye iletilen bağımsız denetim kapsamındaki tespitler, muhasebe politikaları ve uygulamalarıyla ilgili önemli hususlar, bağımsız denetim kuruluşu tarafından daha önce yönetime iletilen muhasebe standartları ile muhasebe ilkeleri çerçevesinde alternatif uygulama ve kamuya açıklama seçenekleri, bunların muhtemel sonuçları ve uygulama önerisi, yönetim ile arasında gerçekleştirilen önemli yazışmaları değerlendirmektedir. Bu bağlamda muhasebe, raporlama ve iç kontrol sistemleri ile bağımsız denetimiyle ilgili olarak şikayetlerin incelenmesi, sonuca bağlanması, çalışanlarımızın, muhasebe ve bağımsız denetim konularındaki bildirimlerinin gizlilik ilkesi çerçevesinde değerlendirilmesi konularında uygulanacak yöntem ve kriterlerimiz belirlenmektedir. Denetimden Sorumlu Komite, çalışmaların etkinliği için gerekli görülen sıklıkta, ancak en az üç ayda bir olmak üzere yılda en az dört kere toplanır.

Panelsan Denetimden Sorumlu Komite Çalışma Esasları'na erişmek için [buraya tıklayınız](#).



İÇ DENETİM YÖNETİMİMİZ

Denetimden Sorumlu Komitemizin direktörlüğünde tüm departmanlarımızın işleyişini uluslararası standartlarda yıllık iç denetimler ile takip ediyor ve olası risklerimizin önüne geçiyoruz.

İç kontrol yapımız sayesinde iyi uygulama örneklerini kuruluş içinde yaygınlaştırmayı sürdürüyoruz. Faaliyetlerimizde farklılık yaratırken, kaynaklarımızın optimizasyonunu sağlıyoruz.

Süreç ve metotların olabildiğince verimli, etkili ve kesin sonuçlar vermesi adına çalışanların katılımını hedefleyerek denetçi ekipler oluşturuyoruz. Bu kapsamda 2022 yılında ISO 19011 İç Denetim sertifikalı eğitim programları düzenledik ve çalışanlarımızın yetkinliklerini artırarak denetim süreçlerine aktif katılımlarını sağladık.

Yıllık iç denetim planlarımızı tüm birimleri kapsayacak biçimde oluşturarak denetçi ekiplerimiz ile denetimleri uyguluyoruz. İç denetim faaliyetleri sonucunda tespit edilen bulgular, gözlemler ve öneriler ile ilgili alınacak aksiyonları denetçi ve denetlenen ekipler olarak belirliyoruz. Organizasyonumuza verimlilik sağlayan kontrol yaklaşımı ile gelişme noktalarımızı tespit ediyor ve yönetim sistemlerinin yeterliliğinin ölçülmesi suretiyle süreç bazlı uygunlukları değerlendiriyoruz.

Performanslarımızın periyodik olarak izlenmesine yönelik oluşturulan iç denetim sistemimiz ile sürekli iyileştirme fırsatı yakalamış oluyoruz.





KURUMSAL RİSK YÖNETİMİMİZ

Tüm operasyonlarımızda oluşabilecek önemli tehditlerin ve fırsatların belirlenmesinde Risk Yönetim Sistemi uygulanmaktadır. İş sürekliliğimizi tehdit edebilecek riskler ve Dünya Ekonomik Forumu 2022 yılı Küresel Riskler Raporu'ndan elde edilen veriler ile risk değerlendirmelerimizi yapıyoruz. Bu bağlamda çalışanlarımızı ve iş süreçlerimizi kapsayacak şekilde kurumsal bir risk kültürü oluşturuyoruz. 2022 yılı Küresel Riskler Raporu'nda vurgulandığı üzere; COVID-19'un ekonomik ve toplumsal yönde olumsuz etkisi devam etmektedir. Ülkeler arasındaki ekonomik ve sosyal etkileşimin azaldığına işaret etmektedir. Küresel Riskler Algı Anketi (GRPS) sonuçları ve mevcut durum analizi ile güncel riskler 2022 yılı Küresel Riskler Raporu'nda sunulmuştur. Anket sonuçlarına göre belirlenen çevresel riskler; İklim eylemi sorunları, aşırı hava olayları, biyoçeşitlilik kaybı, insanların çevreye verdiği zarar ve doğal kaynak krizleridir. Toplumsal riskler; sosyal uyum erozyonu, geçim kaynağı krizleri ve bulaşıcı hastalıklardır. Ekonomik riskler borç krizleri olarak karşımıza çıkmaktadır. İklim değişikliği riski nedeniyle, çevre politikalarının doğru yönetilmesi gerektiği anlaşılmaktadır. Uzun vadede kıtlık, kuraklık, sel, yangın, deniz suyu seviyesinde yükselme, aşırı hava olayları, buzulların erimesi vb. canlı yaşamını ciddi tehdit eden sonuçlar doğuracağı öngörülmektedir. Risk yönetimi kapsamında Yönetim Kuruluna bağlı görev yapan Riskin Erken Saptanması Komitesinin oluşturulmuştur. Riskin Erken Saptanması Komitesi, risk yönetimi konusunda bilgi sahibi ve tecrübeli üyelerden oluşmaktadır. Komitemiz; kuruluş faaliyetlerini etkileyebilecek stratejik, finansal, operasyonel vb. risklerin ve fırsatların belirlenmesi, tanımlanması, etki ve olasılıklarının hesaplanarak önceliklendirilmesi, izlenmesi ve gözden geçirilmesi; maruz kalılabilecek bu risklerin ve faydalanabilecek fırsatların kuruluşun risk profiline ve iştahına paralel olarak yönetilmesi, raporlanması konularını yürütmektedir.

Süreçlerimizi ve stratejik hedeflerimizi tehlikeye düşürebilecek risklerin erken teşhisi, tespit edilen risklerle ilgili gerekli önlemlerin alınması ve riskin yönetilmesi konularında yapılan çalışmaların değerlendirilmesi amacıyla Komite en az iki ayda bir toplanmakta ve karar mekanizmalarında dikkate alınması gereken konularda Yönetim Kuruluna öneri ve tavsiyelerde bulunmaktadır.

Pannelsan Riskin Erken Saptanması Komitesi Çalışma Esasları'na erişmek için [buraya tıklayınız.](#)

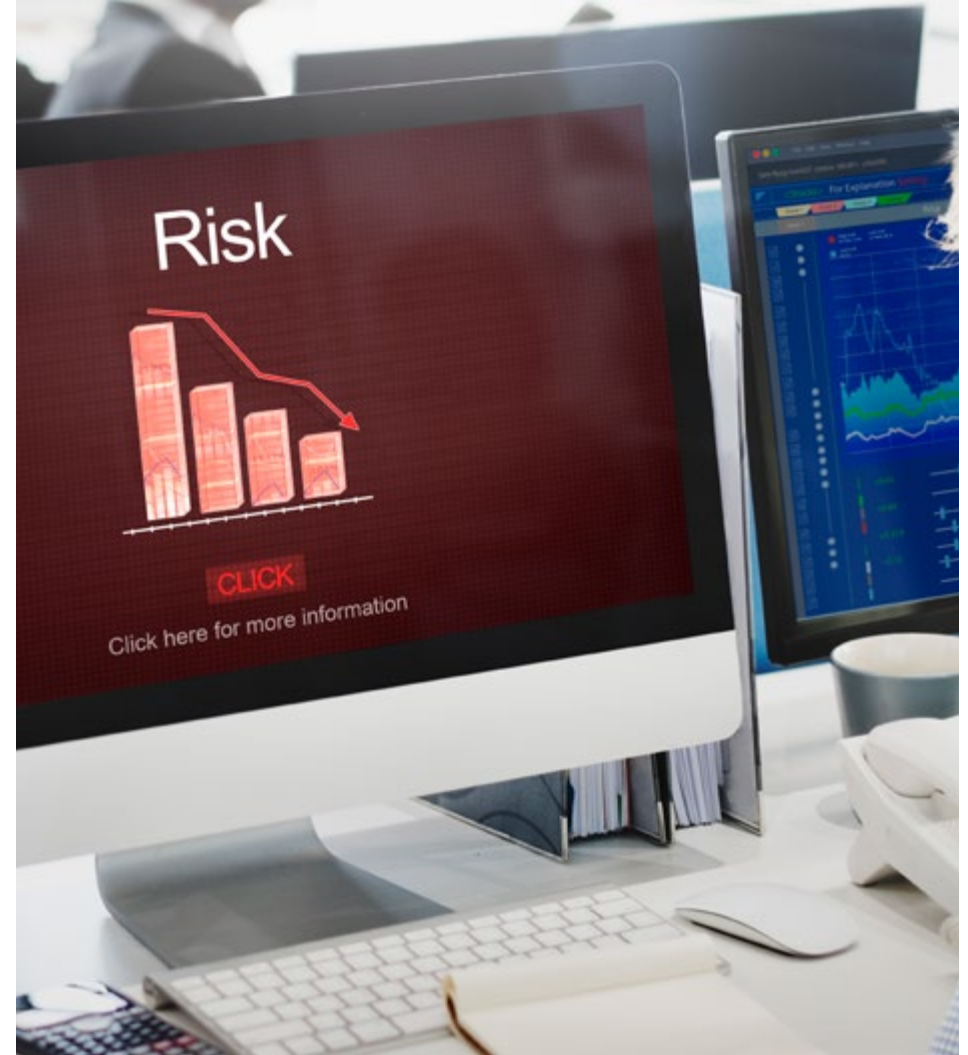



KURUMSAL RİSK YÖNETİMİMİZ

İş modellerimizi oluştururken başından itibaren risk yaklaşımının ve iç kontrol sistemlerinin kurumsal yapımıza entegre ilerlemesini sağladık. Bu sayede entegre sistem süreçlerimizde risk yönetimi uygulamalarının tüm departmanlar bazında benimsenmesi adına risk ve fırsat analizlerimizi ekiplerimiz ile değerlendiriyoruz.

Toplam Kalite Yönetimi anlayışımız ile süreç bazlı hata modu ve etki analizi (FMEA) tekniğinden yararlanarak potansiyel hataları tespit ediyoruz. Hatalar oluşmadan önlemeyi amaçlayan proaktif risk yaklaşımı sayesinde olası riskleri önleyen güçlü bir analiz yöntemi kullanıyoruz.

Kalite hedeflerine bağlı performans yönetim sistemimiz ile risk yönetiminin etkinliğini 3 aylık periyotlarda gözden geçiriyoruz. Çevresel, sosyal, yönetim ve ekonomik alanlarda risk faktörlerini departmanlar bazında tespit ediyor ve önlemek adına kontrol faaliyetlerini tanımlıyoruz. Potansiyel riskleri önceden saptamak, kök neden analizi ile potansiyel hataları azaltarak artık risk oluşturmak veya riski tamamen ortadan kaldırmak, süreçlerimizin iyileştirilmesini sağlamaktadır.

Her geçen gün artan rekabet ortamı, şirketlerin sistemlerini sürekli yenileme ve iyileştirme ihtiyacını doğurmaktadır. Kuruluşlar ÇSY kapsamında belirsizlikleri makul seviyelere indirmek, organizasyonunda sürdürülebilir kalkınmayı sağlamak adına finansal ve operasyonel tüm risklerini yönetmelidir. Riski öngören ve önlem alan şirketler kaynaklarını en verimli biçimde kullanma ve yönetme fırsatı yakalarlar.

Hedeflerimize ulaşma yolunda karşılaştığımız öncelikli tehditler ve bu tehditleri önlemek için planlanan aksiyonlar Riskin Erken Saptanması Komitesi ile paylaşılmaktadır.

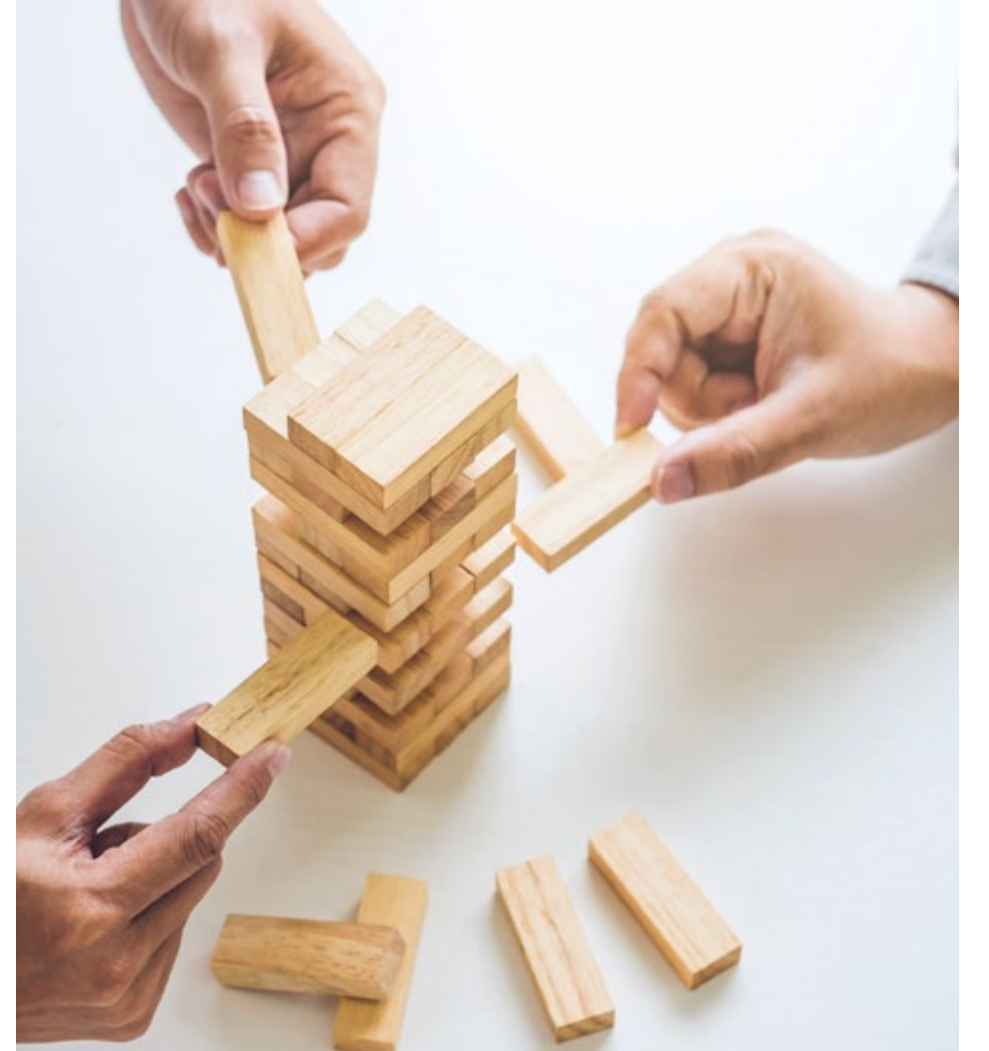



ENTEĞRE YÖNETİM YAKLAŞIMIMIZ

Ürün ve hizmet sunularımızın her aşamasında Kalite, Çevre, İş Sağlığı ve Güvenliği Yönetim Sistemlerini temel standartlar olarak ele alarak yürüttüğümüz faaliyetleri tek çatı altında topladık ve entegre düşünce sisteminin kuruluşumuz içinde yaygınlaştırılmasını sağladık. Bağımsız üçüncü taraf denetimler ile uluslararası standart gerekliliklerinin tüm süreçlerimizde karşılandığını güvence altına aldık.

İş gücünü azaltarak, verimlilik ve etkinliği artırmayı hedefledik. Bu sayede departmanlar arasında gerekli koordinasyonu sağlayarak, çalışanlarımızı inovatif fikirler ile sistematik ilerleyişe katkıda bulunmaları yönünde teşvik ediyoruz. Temel değerlerimizi ifade eden politikalarımız doğrultusunda süreç odaklı yaklaşım ile dokümantasyon yapımızı kurguluyoruz. Departmanlarla yapılan kapsamlı değerlendirmeler aracılığıyla süreç akış diyagramları ile iş süreçlerimizin kilit özelliklerini vurgulayan süreç haritaları oluşturuyoruz.

Düzeltilici faaliyet sistemimiz, hata çözüm veri merkezimiz, atık yönetimimiz, acil durum eylem planları ve ekiplerimiz, müşteri memnuniyet ve geri bildirim takip sistemimiz, kalite maliyet analizlerimiz ve risk değerlendirmelerimizden elde edilen veriler iyileştirme faaliyetlerimizin girdilerini oluşturuyor.

Şartların yerine getirilmesinin anlaşılması ve sürdürülebilirliğinin sağlanması adına dokümanite edilmiş bilgi birikimimiz ile sistemlerimizin olgunluk takibini yapıyoruz. Proseslerin entegrasyonu ile girdileri azaltıyor, erişilebilir ve izlenebilir sistemler aracılığıyla etkin süreç performansı amaçlıyoruz.

Enerji kaynaklarının verimli kullanımına teşvik eden süreçler oluşturan ISO 50001 Enerji Yönetim Sistemi ile enerji etüdü çalışmalarımız sürdürülmekte, işletme ve kuruluşların doğaya karşı duyarlılıklarını belgeleyen ISO 14001 ve Çevre Yönetim Sistemi ile olası maddi ve manevi iş kazalarının önüne geçmek için oluşturulmuş uluslararası kabul gören bir standart olan ISO 45001 İş Sağlığı ve Güvenliği Yönetim Sistemi belgelerimiz bulunmaktadır. Tüm faaliyetlerimiz ISO 9001:2015 Kalite Yönetim Sistemi kapsamında yürütülmektedir. Geri dönüşüm ve sürdürülebilirlik yönetim politikalarımızla yürüttüğümüz projeler ve belgelendirmelerin sayısı her geçen gün artmaktadır.

Anahtar göstergeler, ÇSY stratejisi takip sistemleri, olgunluk iş modeli oluşturulması vb. analiz teknikleri ile kurum kültürünün uluslararası standartlarda yönetilmesi ve geliştirilmesine teşvik ediyoruz.





ENTEĞRE YÖNETİM YAKLAŞIMIMIZ

EYS FAYDALARI

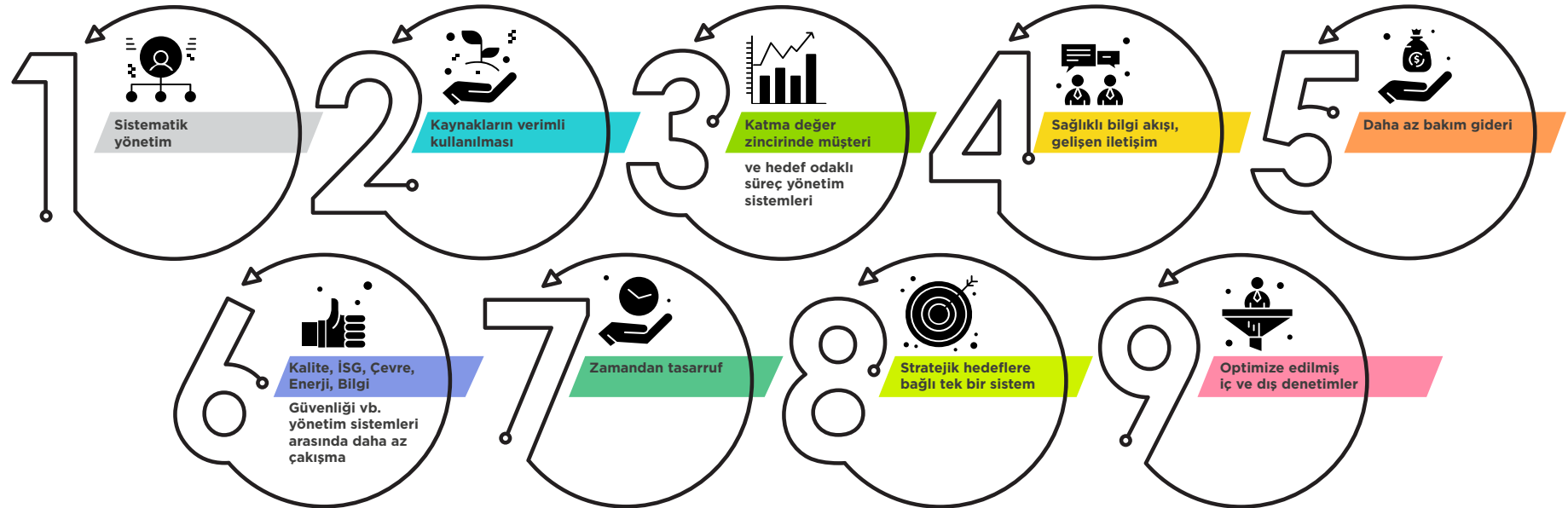



ENTEĞRE YÖNETİM SİSTEMİMİZ

ENTEĞRE YÖNETİM SİSTEMİ SERTİFİKALARIMIZ



**ISO 9001 KALİTE
YÖNETİM SİSTEMİ**



**ISO 14001 ÇEVRE
YÖNETİM SİSTEMİ**



**ISO 45001 İŞ SAĞLIĞI
VE GÜVENLİĞİ YÖNETİM
SİSTEMİ**



**ISO 14064-1
SERA GAZI SALIMLARININ VE
UZAKLAŞTIRMALARININ KURULUŞ
SEVİYESİNDE HESAPLANMASI VE
RAPORLANMASI SİSTEMİ**





KALİTE GÜVENCESİ

Ürün ve hizmet kalitesinin müşteri gereksinimlerini ve uluslararası normları karşıladığını güvence altına almak adına yönetim süreçleri tanımlıyoruz.

Kalite güvence sistem hedeflerimiz doğrultusunda Kalite Politikası oluşturularak, kamuoyu ile paylaşılmıştır.

ISO 9001:2015 Kalite Yönetim Sistemi kapsamında müşteri memnuniyetini ön planda tutarak, nitelikli iş gücü yaratma ve doğru üretim yapma imkanı tanıyan bütüncül yaklaşım ile sistem kültüründe operasyonlarımızı yürütmekteyiz. Ürün ve hizmetlerimizi; sosyal, çevresel ve ekonomik faktörlerin tüm yönleriyle değerlendirilmesi ile sunuyoruz.

Toplam kalite yönetimi anlayışımız kapsamında tescilli markalarımız, uzman kadromuz ile sektörün vizyon lideri konumundayız. Performansa dayalı test ve belgelendirmede ön saflarda yer alan ürünlerimiz; TSE, FM Global, Ghost R ve CE işareti uygunluk belgeleri ile uluslararası yangına tepki ve yangın dayanımı sertifikalarına sahiptir. Laboratuvarımız, uluslararası standartlarda testlerin uygulanabileceği teknolojik ekipman altyapısı ile yenilikçi çalışmalarını yürütmektedir.

Yönetim sistemlerimizin ve ürünlerimiz periyodik olarak akredite kuruluşlar tarafından denetlenmekte ve güvence altına alınmaktadır. Sürekli hale getirdiğimiz iç denetimlerle faaliyetlerimiz iyileştirilmektedir. Kalite güvence sistemimiz, iç ve dış paydaşlara hesap verebilir anlayıştaadır. Müşterilerimizin kalite gereksinimlerini belirleyerek, doğru ürün ve hizmet çıktısı sağlayan, memnuniyeti artırmakla ve kaliteyi geliştirmekle ilgili faaliyetleri yürüten çalışanlarımızı sürekli eğitimlerle destekliyoruz.



STANDARTLAR/SERTİFİKALAR

ISO 9001:2015 Kalite Yönetim Sistemi

ISO 14001:2015 Çevre Yönetim Sistemi

ISO 45001:2018 İSG Yönetim Sistemi

TS EN 14509

TS EN 13163

FM (Factory Mutual)

GHOST-R

UTO - Ulusal Teknik Onay

Yerli Malı Belgesi

Sanayi Sicil Belgesi

UNI EN ISO 14021: 2016 Çevre Etiketli Öz Beyanı

Sıfır Atık Belgesi

ISO 14064-1 Karbon Ayak İzi Doğrulama Beyanı

YANGIN DAYANIM BELGELERİMİZ

120 mm TY Cephepan / E240-EW90-E190

80 mm TY Cephepan / E120 - EW60 - EI60

50 mm TY Cephepan / E30 - EI15

120 mm TY Çatıpan / REI45

60 mm TY Çatıpan / REI20 - REI60

100 mm PIR Cephepan / E45 - EW30 - EI45

120 mm PIR Çatıpan / RE30 - REI20

YANGIN SINIFI BELGELERİMİZ

Taşyünü Dolgulu Panel / A2-s1-d0

PIR Dolgulu Panel / B-s1-d0

PUR Dolgulu Panel / B-s2-d0

EPS / E



PERFORMANS GÖSTERGESİ

Kuruluşumuzun stratejik hedeflerinin belirlenmesi ve hedeflere ulaşılabilirliğin ölçümü için Performans Gösterge aracı kullanıyoruz. Bütüncül değerlendirme yaklaşımımız sayesinde kuruluşumuzun faaliyetlerini tüm boyutlarıyla inceliyoruz.

Departmanlar bazında oluşturduğumuz iş süreçlerimizin başarı göstergelerini kişi bazlı kırılımlar ile analiz edebiliyoruz. Bu gösterge bizlere şirket stratejik hedeflerine ulaşma yolunda farklı veri grupları arasındaki ilişkileri değerlendirme fırsatı sunarken, çalışanlarımızın gelişim noktalarını tespit ediyoruz.

Kurumsal performansımızı ölçerken; müşteri memnuniyeti, verimlilik, karlılık, büyüme, bakım, denetim, tedarik zinciri, üretim, ürün kalite sistemleri geliştirme, satış sonrası hizmetler, isg, çevre, enerji, satış, bütçe, eğitim, düzeltici faaliyet, çalışanlarla ilişkiler ve iletişim vb. süreç alt başlıklarına yönelik hedefler belirledik.

Performans hedeflerine kontrol periyotları atayarak gözden geçirilmesini sağlıyor, ağırlıklı hedef performans uyumlarını değerlendiriyoruz. Hedeflerimiz spesifik, ölçülebilir, izlenebilir, ulaşılabilir, gerçekçi ve takip edilebilir kriterlerini sağlamaktadır.

Süreçlerin başarısını ölçerken, kurumsal motivasyonun yükseldiğini, çalışan verimliliğinin arttığını ve bu durumun sürdürülebildiğini gözlemliyoruz.

Anahtar Performans Göstergesi



AMAÇ



ÖLÇÜM



OPTİMİZASYON



STRATEJİ



PERFORMANS



DEĞERLENDİRME



TEDARİK ZİNCİRİMİZ

Kuruluşumuzda sunulan ürün ve hizmetlerin müşterilerimize zamanında, ihtiyaç ve beklentilerine uygun şekilde ulaşması adına yürütülen faaliyetler Tedarik Zinciri Müdürlüğü yönetimindedir. Malzemelerin doğru planlanması ile aynı zamanda satın alma ve depolama dinamiklerinin yürütülmesi, lojistik yönetiminin risk ve fırsat bilinci ile sürdürülmesi, sipariş öncesi ve sonrası süreçlerdeki tüm bilgi akışının satış operasyon aracılığıyla yürütülmesi süreçleri tedarik zinciri yönetim modelimizi oluşturmaktadır.

Birimler arası iletişimimizi periyodik toplantılar ve uyumlu araçlar ile koruyoruz. Ekiplerin daima koordineli ilerlemesi en büyük kazançlarımızdan biridir. Müşteri irtibat ve planlama kanallarında gelişmiş yazılım sistemleri kullanarak operasyonel verimliliğimizi artırıyoruz. Maksimum seviyede geri bildirim alt yapısı oluşturarak tüm paydaşlarımız ile iletişimimizi güçlendiriyoruz. Yönetim ilkelerimize bağlı paydaşlarımız ile efektif iletişim kurabilmek ve tüm tedarik süreçlerimizin beklentileri karşılayacak biçimde yönetilmesini sağlayabilmek, müşterilerimize kaliteli ürün ve hizmet sunabilmemiz adına oldukça önemlidir. Böylelikle sürdürülebilir müşteri sadakatini hedefleyen bir marka olarak yolculuğumuza devam ediyoruz.

Ürün ve hizmet yaşam döngüsü boyunca;

çevreye duyarlı tedarik, tam zamanında ve enerji verimli üretim, sürdürülebilir lojistik, ürün kullanımı ve güvenli bertaraf

kuruluşumuzun benimsediği tedarik zinciri aşamalarıdır. Tedarik zinciri ağımda hammadde, lojistik ve finans kaynaklarının entegre yönetimini desteklemeye ve iş modellerimizi yenilikçi çözümler ile geliştirmeye devam ediyoruz.

Kuruluşumuz Sandviç Panel ve EPS (Genleştirilmiş Polistiren) üretimlerinde sektörün lider ve güvenilir üreticilerinden biridir. Üretim kalitemiz ve sürdürülebilir tedarik zincirimiz, inşaat ve yapı kimyasalları sektörünün önde gelen ve global olarak tanınmış firmaların tedarik ihtiyaçlarını karşılamakta olup, bu firmalarla uzun yıllara dayanan işbirliği ilişkileri içerisindeyiz. Sektördeki güvenilirliğimiz ve tedarik zincirimiz, üst düzey müşteri memnuniyetini sağlarken sürdürülebilir bir iş modeli oluşturmaya yardımcı olmaktadır. Bu durum, bizi hem bölgesel hem de ulusal pazarda tercih edilen bir marka haline getirmektedir.

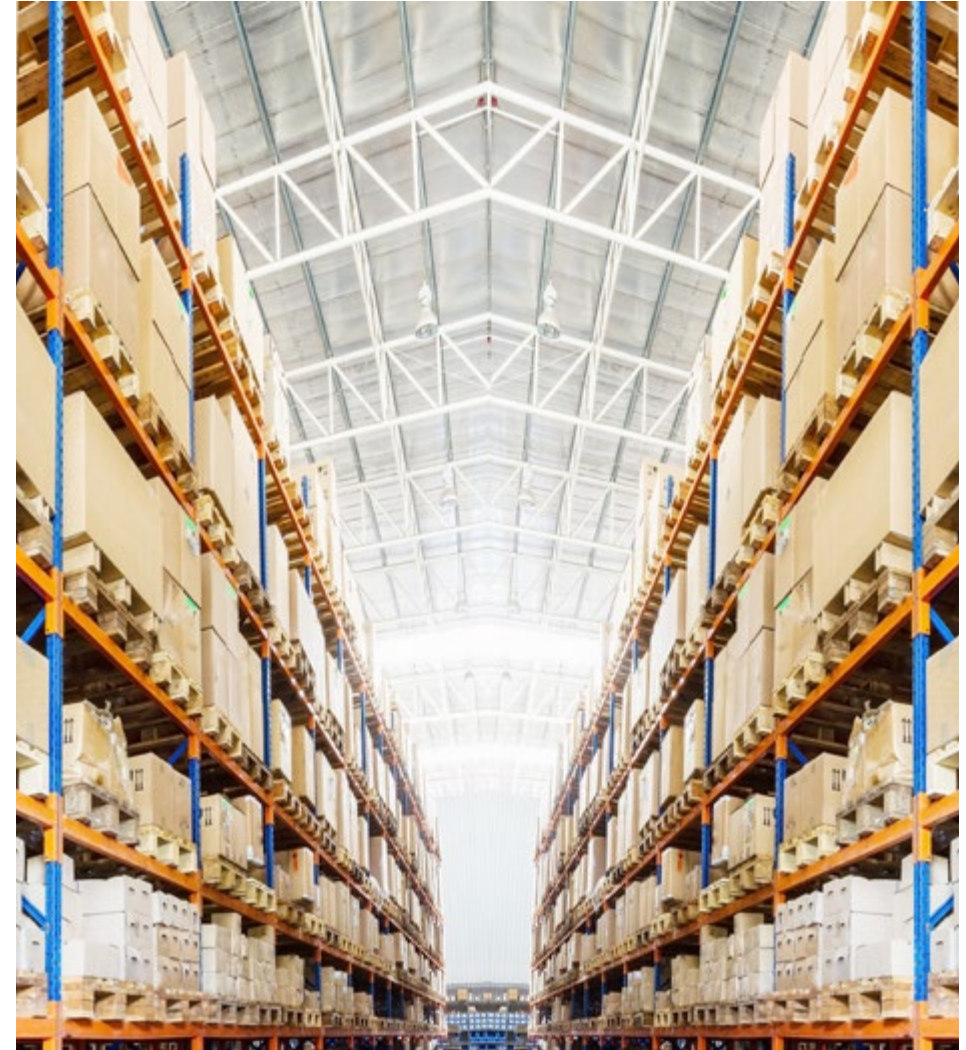



TEDARİK ZİNCİRİMİZ

Panelsan olarak benimsediğimiz Sorumlu Satın Alma Politikası çerçevesinde, tedarik zincirinde yer alan tüm tedarikçilerimiz, iş ortaklarımız ile bağlı oldukları kuruluşlar, bağlı ortaklıkları, alt yüklenicileri ve tedarik zincirindeki tüm diğer kişi ve kuruluşlarla (Tedarikçiler); ekonomik, sosyal, toplumsal ve ekolojik açıdan ortak değer yaratan, karşılıklı güvene dayalı ve uzun vadeli, gelecek kuşaklar için "ortak mirası" korumaya önem veren işbirlikleri yaratmayı amaçlıyoruz.

Bu doğrultuda, Tedarikçilerimizi seçerken; yüksek etik standartlar, güvenli ve sağlıklı çalışma ortamları, insan hakları ve saygınlığının korunması, çevrenin korunması ve yasalara uyma hususlarında duyarlı bir şekilde faaliyet gösteren itibarlı iş ortakları seçmeye çalışıyoruz.

Panelsan Tedarikçi Davranış Kuralları, Tedarikçilerimizin iş yeri standartları ve iş uygulamalarına ve Panelsan'a sunmuş olduğu çeşitli hizmetlerin genel kapsamına ilişkin beklentilerimizin genel çerçevesini çizmektedir. Bu beklentiler, iş ilişkisinde bulunma veya mevcut iş ilişkisini uzatma kararımız için kritik önem taşıyan faktörlerdir.

İş Yeri, İş Gücü ve İnsan Hakları, Uyumluluk, Etik Değerler, Sağlık, Güvenlik ve Çevre ile Tedarikçi Beyanı hükümlerini içeren Tedarikçi Davranış Kuralları Rehberi'ne erişmek için [buraya tıklayınız](#).

Tüm paydaşlarımız arasında insan hakları çalışmalarının daha da artarak yaygınlaşmasını diliyoruz.

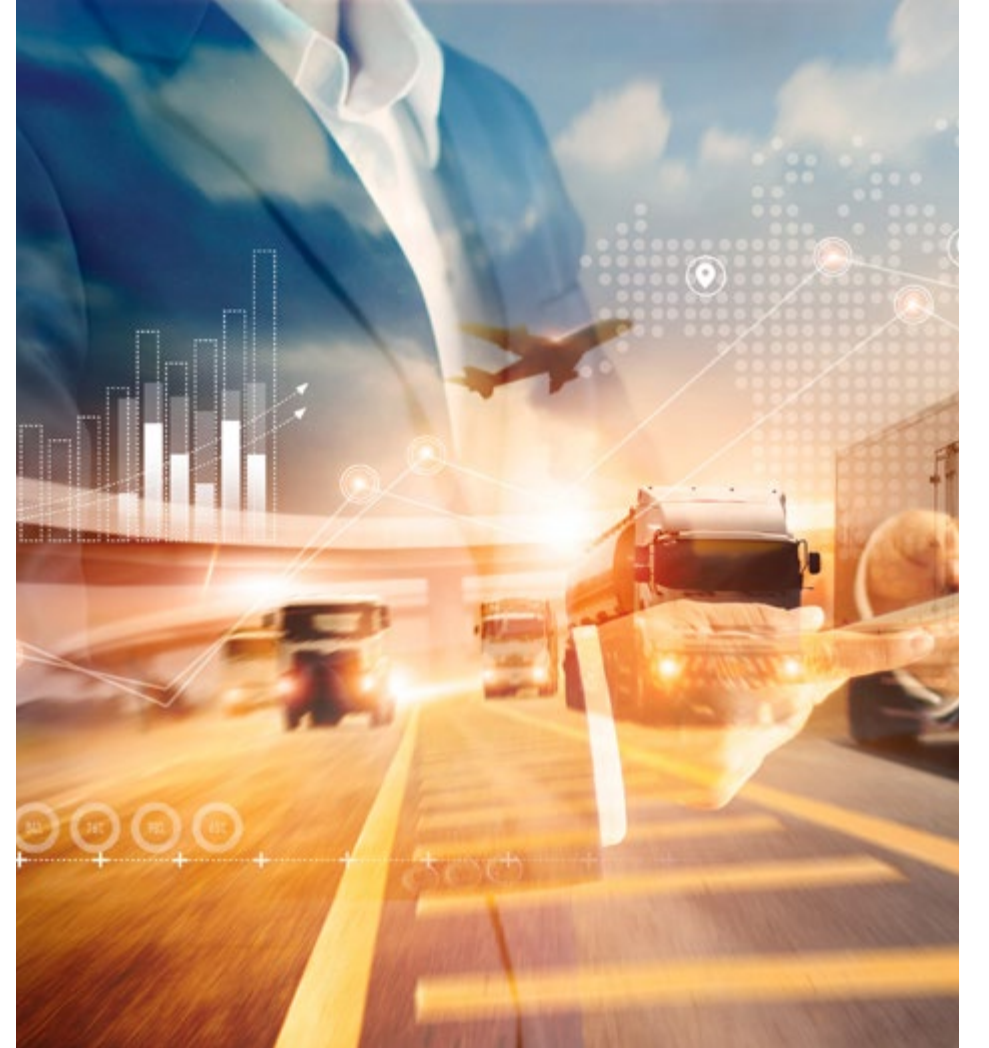



TEDARİK ZİNCİRİMİZ

Sürdürülebilir tedarik zinciri yönetimi ürün ve hizmetlerimizin piyasaya sunulmasında markamızın çevresel, sosyal ve ekonomik boyutlarının gelişimi için oldukça önemli bir role sahiptir.

Ülkemizin çevresel gelişimine ve ekonomik büyümesine destek olmak amacıyla her yıl sayısı artan yerel tedarikçilerimiz ile yüksek kaliteli ürünler üretiyoruz. Yerel kalkınmayı amaçlayan bu yaklaşımımız ile 2022 yılında tedarik zincirimizin % 96'lık bölümünü yerel kuruluşlar oluşturmuştur.

**2019 - 2022 Yılları Arası
Yerel - Global Tedarikçi Sayısı**

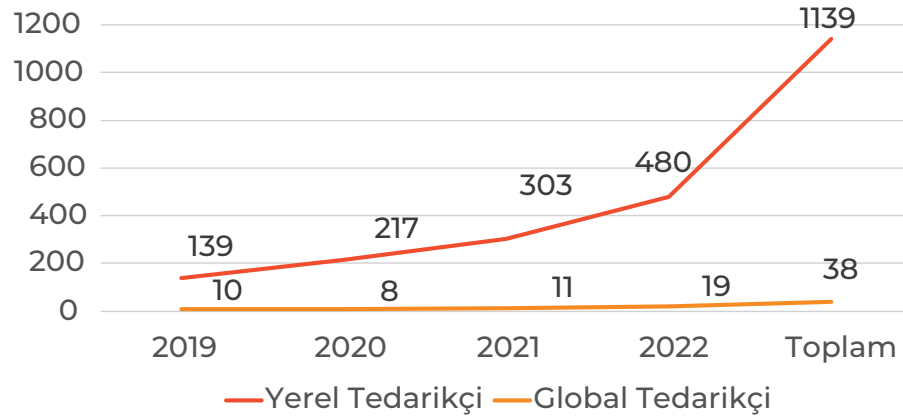

2022 Yılı Yerel-Global Satın Alma Oranları

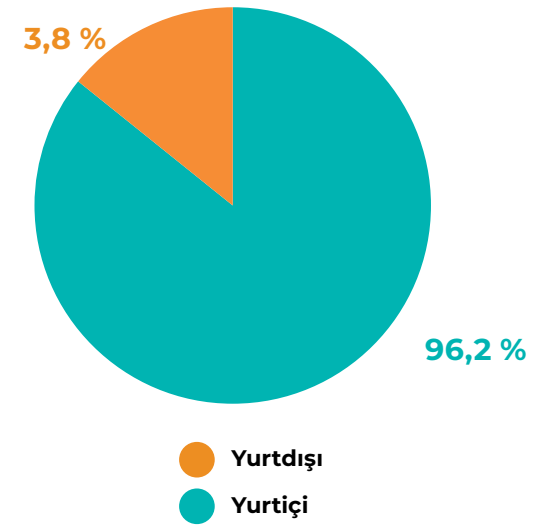



PAYDAŞ DİYALOĞUMUZ

Paydaşlarımızla kurduğumuz ilişkileri şeffaflık, eşitlik, hesap verilebilirlik ve sorumluluk ilkeleri temelinde sürdürüyoruz. Kurduğumuz etkili iletişimde paydaşlarımızın fikirlerine büyük önem veriyoruz.

İşbirliği içerisinde yürüttüğümüz sürdürülebilir kalkınma serüveninde farkındalığımızı artırıyor, toplum ve çevre için değer yaratıyoruz. İçeride ve dışarıda etkili bir diyalog kurarak güçlü bir bağ oluşturduğumuz paydaşlarımızla sürekli iyileştirme çalışmaları gerçekleştiriyor ve birlikte büyümeyi hedefliyoruz.

İlgili taraflarımızı ve etkileşimlerimizi geliştirmek adına tüm departmanlarımızın ilgili taraflarını belirlemesini sağlayarak, paydaş grupları oluşturuyoruz. Paydaşlarımızla güven temeline dayanan ilişkilerimizde sorumlulukların anlaşılması, risklerin erken tespit edilerek azaltılması ve fırsatların elde edilmesine yönelik paydaş analizlerimizi gerçekleştiriyoruz.





PAYDAŞ DİYALOĞUMUZ

Operasyonlarımızın her aşamasında etkileşim halinde olduğumuz paydaşlarımızın sürdürülebilir kalkınma üzerinde büyük etkisinin bilincindeyiz. Geri bildirimlerimizi canlı tutarak sürekli aynı kalitede ürün ve hizmet sunumu için çift yönlü yönlendirmeleri sağlıyoruz. PanelSAN olarak; faaliyetlerimizden etkilenen ve faaliyetleri ile kuruluşumuzu etkileyen tüm paydaşlarımızın çıkarlarını gözetmek ve geri dönüşlerini almak temel sorumluluğumuzdur.

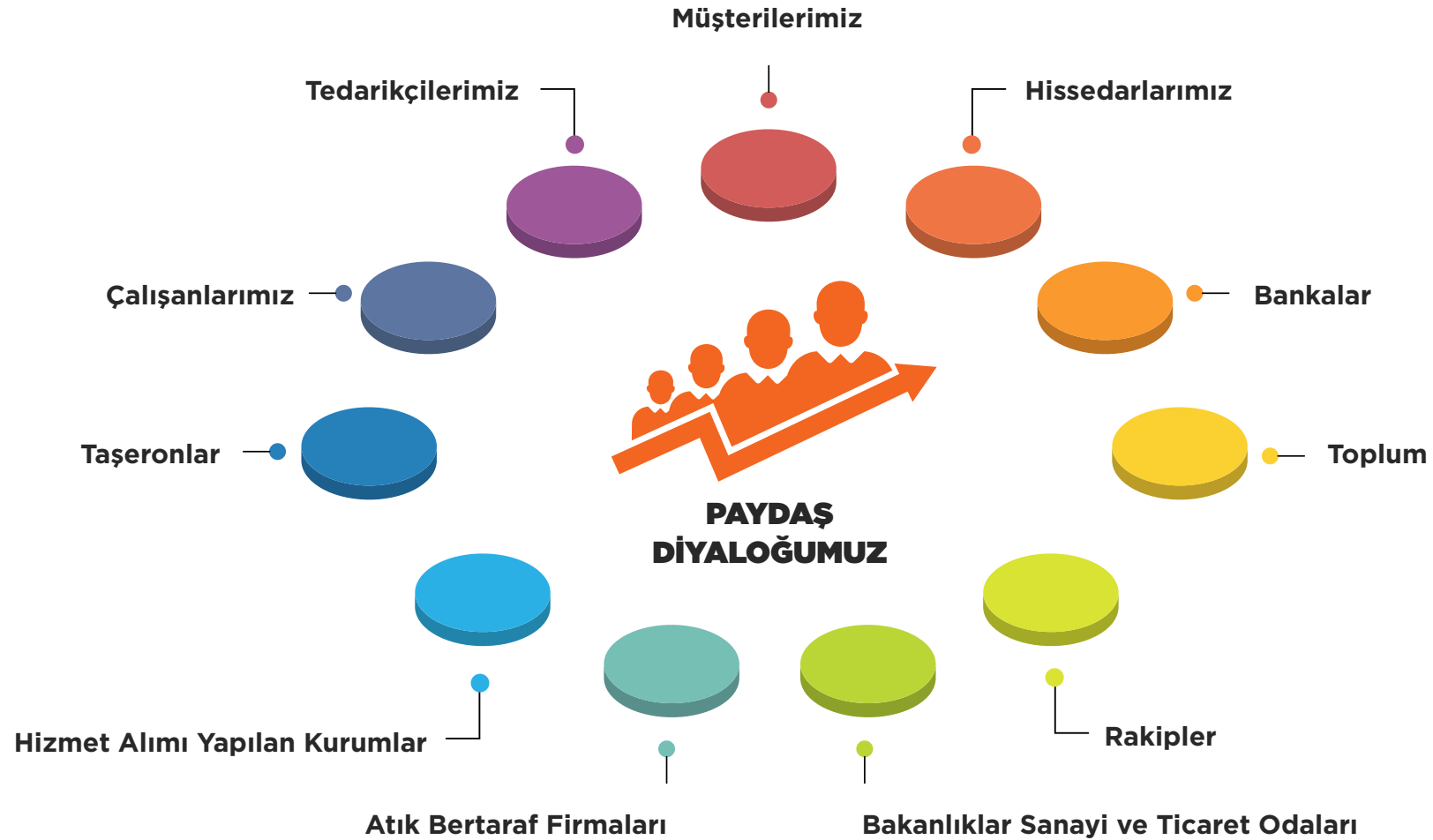



PAYDAŞ ANALİZİ

PAYDAŞLARIMIZ	İLETİŞİM YOLLARI	KATILIM DURUMU
MÜŞTERİLERİMİZ	MÜŞTERİ MEMNUNİYET ANKETİ	DÜZENLİ/GEREKSİNİM HALİNDE
	MÜŞTERİ MEMNUNİYET YÖNETİM SİSTEMİ	
	ZİYARETLER	
	FUARLAR	
	DİJİTAL İLETİŞİM ARAÇLARI	
	DOKÜMANLAR (KATALOG, TEKNİK BİLGİ FÖYLERİ...)	
TEDARİKÇİLERİMİZ	ZİYARETLER	DÜZENLİ/GEREKSİNİM HALİNDE
	DİJİTAL İLETİŞİM ARAÇLARI	
	İŞBİRLİĞİ İÇERİSİNDE ORTAK YÜRÜTÜLEN ÇALIŞMALAR	
	TEDARİKÇİ DEĞERLENDİRME ANKETİ	
ÇALIŞANLARIMIZ	PERFORMANS DEĞERLENDİRME ANKETİ	DÜZENLİ
	HEDEF PERFORMANS DEĞERLENDİRME SİSTEMİ	
	ÇALIŞAN MEMNUNİYET ANKETİ	
	EĞİTİMLER	
	ÖNERİ SİSTEMİ	
	DOKÜMANLAR (PROSEDÜR, TALİMAT..)	
TAŞERONLAR	DİJİTAL İLETİŞİM ARAÇLARI	DÜZENLİ/GEREKSİNİM HALİNDE
	SÖZLEŞMELER	
HİZMET ALIMI YAPILAN KURUMLAR	TOPLANTILAR	GEREKSİNİM HALİNDE
	ZİYARETLER	
	DİJİTAL İLETİŞİM ARAÇLARI	
	SÖZLEŞMELER	
	DENETİMLER	
ATIK BERTARAF FİRMALARI	SÖZLEŞMELER	DÜZENLİ/GEREKSİNİM HALİNDE
	FABRİKA ZİYARETLERİ	
	TOPLANTILAR	

PAYDAŞLARIMIZ	İLETİŞİM YOLLARI	KATILIM DURUMU
BAKANLIKLAR SANAYİ VE TİCARET ODALARI	DİJİTAL İLETİŞİM ARAÇLARI	DÜZENLİ/GEREKSİNİM HALİNDE
	ZİYARETLER	
	DOKÜMANLAR (YATIRIM VE MALİ SÜREÇLER, YASA VE MEVZUATLARA UYUM, GEREKLİ EVRAKLAR...)	
	TOPLANTILAR	
RAKİPLER	DİJİTAL İLETİŞİM ARAÇLARI	GEREKSİNİM HALİNDE
	FAALİYET RAPORU	
	SÜRDÜRÜLEBİLİRLİK RAPORU	
	SEKTÖREL DERNEK KATILIMLARI	
TOPLUM	DOKÜMANLAR (KATALOG, TEKNİK BİLGİ FÖYLERİ...)	DÜZENLİ/GEREKSİNİM HALİNDE
	DİJİTAL İLETİŞİM ARAÇLARI	
	SPONSORLUKLAR	
	BAĞIŞLAR	
	FAALİYET RAPORU	
	SÜRDÜRÜLEBİLİRLİK RAPORU	
BANKALAR	STAJ PROGRAMLARI	DÜZENLİ/GEREKSİNİM HALİNDE
	DOKÜMANLAR (KATALOG, TEKNİK BİLGİ FÖYLERİ...)	
	DİJİTAL İLETİŞİM ARAÇLARI	
	ZİYARETLER	
HİSSEDARLARIMIZ	DOKÜMANLAR (YATIRIM VE MALİ SÜREÇLER, GEREKLİ EVRAKLAR...)	DÜZENLİ
	TOPLANTILAR	
	KAMUYU AYDINLATMA PLATFORMU (KAP) BİLDİRİMLERİ	
	DİJİTAL İLETİŞİM ARAÇLARI	
	FAALİYET RAPORU	
	SÜRDÜRÜLEBİLİRLİK RAPORU	
	YATIRIMCI SUNUMLARI	
	GENEL KURULLAR	
ZİYARETLER		
TOPLANTILAR		



MÜŞTERİ MEMNUNİYETİ

Müşteri Memnuniyeti = Kalite

Panelsan olarak; vazgeçilmez ana stratejik hedefimiz en iyi müşteri deneyimini sürdürülebilir bir yapıda müşterilerimize yaşatmaktır.

Müşteri memnuniyetinin ölçülmesi, analiz edilip değerlendirilmesi, memnuniyet derecelerinin artırılması için yapılan faaliyetlerin güvence altına alınması ve geri bildirimlerin titizlikle takip edilerek karara bağlanması işlemlerine ilişkin hususlarda sorumluluk ve yöntemleri belirleyerek uygulamak temel kuruluş politikamızdır.

Kuruluş kültürünüzün bir parçası olan çalışanlarımızın bireysel hedeflerini, stratejik hedeflerimizle uyumlu hale getirdik. Hedef performans sistemimiz ile kuvvetli yönlerimizi ve iyileştirmeye açık alanlarımızı görmemiz kolaylaşıyor. Bu sayede iç ve dış müşteri deneyimlerinin iyileştirilmesini sağlıyoruz.

Kalite Yönetim Sistemini etkin uygulayarak sürekli iyileştirme olgusu ile müşterilerimizin memnuniyetini sürdürülebilir kılmak için süreçlerimizi düzenli olarak gözden geçiriyoruz.

Memnuniyet Anketlerimiz

Müşterilerimizin ihtiyaçlarına, tercihlerine ve beklentilerine odaklanan bir anlayış ile müşterilerimize söz hakkı tanıyoruz. Sürekli kendimizi geliştirme ve yenileme bilinciyle ürün/hizmet öncesi ve sonrasında müşteri hizmetlerimizi iyileştirmek için çalışıyoruz.

Görüşlerini almak üzere Panelsan resmi sitesinde yer alan Müşteri Memnuniyet Anketi'ni müşterilerimizin değerlendirmelerine sunmaktayız. Periyodik olarak uyguladığımız iç ve dış müşteri anketlerimiz ile müşteriden gelen tüm öneri ve olumlu/olumsuz geri bildirimleri analiz ediyor ve aksiyon planlarımızı somut göstergeler ile oluşturuyoruz. Her bir çalışanımızın geri bildirimlerine önem veriyor, süreçlerimizi birlikte oluşturuyoruz. Kuruluşumuzda değer yaratan iç müşterilerimizin etkinliği, başarısı ve memnuniyeti doğrultusunda dış müşterilerimizin sadakatini ve memnuniyetini kazandığımızın bilincindeyiz.





MÜŞTERİ MEMNUNİYETİ

Müşteri Geri Bildirim Takip Sistemi

Memnuniyetin maksimum seviyede ilerlemesi adına ilgili birimler ile koordinasyonu sağlayarak karar alınmasını sağlayan ve edindiği bulguları teknik inceleme raporları ile müşterilerimize sunan Satış Sonrası Hizmetler ekibimiz aksiyon onay sistemini yönetmektedir.

Müşteri geri bildirim takip sistemimizde ürün ve hizmete dair tüm detay bilgiler kayıt altına alınmakta, kalıcı çözümler için kök neden ve aksiyon planları belirlenmektedir.

Üretim sahamızda ve müşteri sahasında yerinde kalite kontrol kültürünü önemsiyoruz. Uluslararası ürün standartlarında kalite ölçümleri yapıyor, anında müdahale ile düzeltici faaliyetleri uygulayarak kalıcı çözümler üretiyoruz.

Proaktif müşteri ilişkilerimiz sayesinde müşterilerimizin gereksinimlerini önceden tahmin ederek uyguladığımız faaliyetleri, müşteri odaklı ürün ve hizmet sunumu adına bir fırsat olarak görüyoruz.

Müşteri İletişim Modelimiz

Müşteri ihtiyaçlarına yönelik olarak üretim yapma kapasitemizle hizmet odaklı bir yaklaşımı benimsiyoruz. Çalışan, tedarikçi ve müşterilerimizle iki taraflı bilgi akışı sağlamak ve iletişimimizi sürekli hale getirmek için dijital ve geleneksel tüm iletişim kanallarını kullanıyor, talep ve sorulara en hızlı dönüşü sağlamaya çalışıyoruz. Müşterilerimizin doğru bilgiye ulaşımını sağlamak amaçlı; video, broşür, katalog, kılavuz ve benzeri teknik dokümanları erişime açık olarak yayınlıyoruz. Dijital dönüşüm için trendleri takip ediyor, sürekli olarak kendimizi güncelliyoruz.

İzlenebilirlik

Müşterilerimiz tarafından proje devamı olarak bildirilen tüm proje üretimlerinde, ilk üretim ile sonraki üretimlerin birebir aynı kalite standartlarında olması adına tüm üretim verileri ERP sistemi üzerinden kayıt altına alınmakta ve ihtiyaç halinde ulaşılmaktadır.

Geri Bildirimler sayesinde markamızı, müşterilerimizin kalbine taşıyoruz!





 **panelsan**

 **ÇEVREYE
İYİ GELECEK**

2022



ÇEVRE SERÜVENİMİZ İLE SORUMLU ÜRETİM

Çevre, toplum ve ekonomi dengesini koruyacak şekilde, sürdürülebilir kalkınma hedeflerine ulaşmayı amaçlıyoruz. Yanlış atık yönetimi, doğal kaynakların bilinçsiz kullanımı ve değişen iklim çevre üzerinde olumsuz bir baskı oluşturmuştur. Çevre bizlere her geçen gün gelecek nesillerin ihtiyaçlarının tehlikede olduğunun mesajını veriyor.

Pannelsan olarak; Operasyonlarımızda çevreye duyarlı iş modelleri geliştiriyoruz. Enerji yönetiminiz, su yol haritamız, bilinçli kaynak kullanımımız ve sera gazı emisyon azaltım hedeflerimiz ile çevre üzerindeki olumsuz etkilerimizi en aza indirmek için sağlam temeller atıyoruz.

ISO 14001 Standardı çerçevesinde uyguladığımız Çevre Yönetim Sistemi kapsamında tüm paydaşlarımızın sağlığını, güvenliğini ve refahını gözetiyoruz. Sistem prosedürlerimiz, yasalara ve mevzuatlara uyum konusunda kuruluşumuza kılavuzluk sağlamaktadır. Amaçlanan çıktılara erişmek için, çevre yönetimimizi sistematik yaklaşım ile kuruluşumuzun tüm seviyelerinde daha etkin ve bağlılıkla uyguluyoruz.

Çevre ile etkileşime giren boyut etki analizinin yapılması ve belirlenen faaliyetlerin kontrol altına alınması, iyileştirme için fırsatların değerlendirilmesi ve sonuçların raporlanmasına yönelik oluşturduğumuz çevre yönetim sistemi ile görev ve sorumluluklarını bilen çevre ekipleri oluşturduk.

Süreçleri sürdürülebilir kılmak ve sistem etkinliğinin kontrolü adına yılda bir kez iç denetim gerçekleştiriyoruz. Kuruluşumuz bünyesinde yürütülen çevre yönetim sistemini gözden geçirmek amacıyla ayda en az bir kez Çevre Yönetim Temsilcimiz liderliğinde ve ekiplerin katılımı ile kurul toplantıları gerçekleştiriyoruz.

Birden fazla disiplini içeren sistemimiz sayesinde çevre odaklı süreçlerimizi takip ederken finansal ve operasyonel faydalar sağladığını gözlemliyoruz.

Çevre yönetiminde pusula olarak belirlediğimiz kuruluşumuza ait Çevre Politikasına erişmek için lütfen [buraya tıklayınız](#).





ÇEVRE SERÜVENİMİZ İLE SORUMLU ÜRETİM

Çalışanlarımızın çevre bilincini artırmaya yönelik eğitimler ile destekliyoruz. Enerjiyi ve suyu bilinçli tüketen, atıklarını ayrıştıran ve doğal kaynakların yeniden kullanımına yönelik çalışmalar yürüten bir kurum kültürü oluşturuyoruz.

Çevre boyut etki analizleri ile faaliyetlerimizin çevre üzerindeki etkilerini tespit ederek önlemler alıyoruz. Yasal mevzuattaki revizyonlar, firmamızda büyüme, yeniden yapılanma, teknoloji, ekipman alımı, ihlal, kaza, uygunsuzluklar ve benzeri prosesi etkileyen değişikliklerde Çevre Boyut Etki Analizi yeniden değerlendirilmektedir. Kuruluş faaliyetlerimizde normal, anormal, acil durumlar ve doğal afetler tanımlanmıştır.

Doğal kaynakların yeniden kullanımına yönelik yapılan çalışmalarımız, sıfır / minimum deşarj çalışmalarımız, atık yönetimlerimiz ile yeniden kullanılmasını sağlamamız, enerji verimliliği ve yenilebilir enerji kaynaklarının kullanımı, tedarikçiler ve üçüncü taraf ile yürütülen çevresel çalışmalar, uygunluk yükümlülüklerinden ileri performans gösterme, yeni teknoloji çevre dostu ekipman ve proses çalışmaları, çevre kültürünün iyileştirilmesi, çalışan danışmanlığı ve katılımı sürecinin iyileştirilmesi sıralanabilir.

Ürün ve hizmetlerimizin çevreye olan etkilerini yönetmek amacıyla Yaşam Döngüsü Analizleri (LCA) ve Çevresel Ürün Beyanı (EPD) belgelendirme çalışmalarına başlıyoruz. Üretim, kaynak kullanımı ve bertaraf yoluyla ürünlerimizin, süreçlerimizin ve hizmetlerimizin çevresel performansını ölçerek daha fazla çevresel iyileştirme fırsatı elde edeceğiz.

Çevreni korumak için hala geç değil!





ÇEVRECİ PAYDAŞLARIMIZLA EL ELE

Sürdürülebilirlik stratejilerimiz doğrultusunda sorumlu satın alma farkındalığımız ile ÇSY öncelikli konularımızı değer zincirimizde yaygınlaştırıyoruz.

Paydaşlarımızı, sürdürülebilir performanslarını artırma yönünde teşvik ediyoruz. Bu bağlamda kalite, satın alma kriterleri ile çevresel faktörlere yer verdiğimiz tedarikçi değerlendirme sistemimizi güncelledik. Ürünlerimizin çevresel etkilerini en aza indirmek için satın alma süreçlerimizde çevre duyarlılığının gözetilmesine dair belirlemiş olduğumuz kriterleri tedarikçi sürdürülebilirlik performans değerlendirme sistemimize entegre ettik. Düzenli olarak tedarikçilerimize uyguladığımız sistematik değerlendirme ile ürün ve hizmet kalitemizin üst seviyede ve sürdürülebilir olması için çabalyoruz. Sürdürülebilir tedarik zincirini destekliyor, tedarikçilerimizle işbirliği içinde ihtiyaç ve beklentilerimizi değerlendirerek sürdürülebilir geleceğe katkıda bulunmak istiyoruz. Tedarikçilerimizi değerlendirirken çok ölçütlü karar verme metodlarını kullanıyoruz. İhtiyaç ve beklentilerimize yönelik ana ve alt ölçütleri belirliyoruz. Her ölçüt için ağırlıklı performans puanları veriyoruz. Bu prosedür çerçevesinde, mevcut tedarikçilerimize yönelik yılda 1 kez ve ilk kez çalışılacak aday tedarikçilere ise onay öncesi seçim kriterlerimiz ile değerlendirme yapıyoruz. Tedarik denetim planı ile yerinde kontroller sağlayarak ÇSY kapsamında kriterlerimizi geliştirirken, paydaşlarımıza değer katacağımıza inanıyoruz.

Bu yaklaşım ile oluşturduğumuz kurum kültürü; bizlere sağlıklı geri bildirim, paydaşlarımızla dayanışma ve gelecek nesillere temiz bir yaşam bırakma fırsatı sunacaktır.





SÜREKLİLİK ENERJİDE





SÜREKLİLİK ENERJİDE

Küresel rekabet ortamında, sanayi kaynaklı gaz, duman ve diğer atık maddelerin havaya salınması ile emisyonlar artış göstermektedir. Bizler bu kapsamda çevre ve insan sağlığı üzerinde olumsuz etkilerin azaltılması adına kaynaklarımızın en verimli şekilde kullanılmasına yönelik verimlilik artırıcı projeler geliştiriyoruz.

Çok yüksek öncelikli konu olarak belirlediğimiz enerji yönetiminde yenilenebilir enerji kaynaklarını kullanıyoruz ve enerji verimliliği sağlamak adına yatırımlarımıza devam ediyoruz. 2020 yılında Polatlı OSB'deki üretim tesislerimizin çatısına 1,13 MW Güneş Enerjisi Sistemleri (GES) Çatı Santral kurulumu gerçekleştirerek hem sosyal sorumluluk, hem de gelecek nesillere daha temiz bir dünya bırakma adına bir adım attık.

Aynı zamanda çevreye, yeşil ve dögüsel ekonomiye olan inancımızı, sektöre kazandırdığımız yenilikler ile birleştirip, GES için ürettiğimiz özel panel formundaki aparat sistemleri sunuyoruz. Bu sayede çatılarda delik açmadan yapılacak solar uygulamaları kolaylaştırıp, kullanımını yaygınlaştırıyoruz.

Ankara Polatlı'daki üretim tesisimize ilave yapılacak panel üretim hattında GES yatırımı çalışmalarımıza yeni yılda başlıyor olacağız.





SÜREKLİLİK ENERJİDE

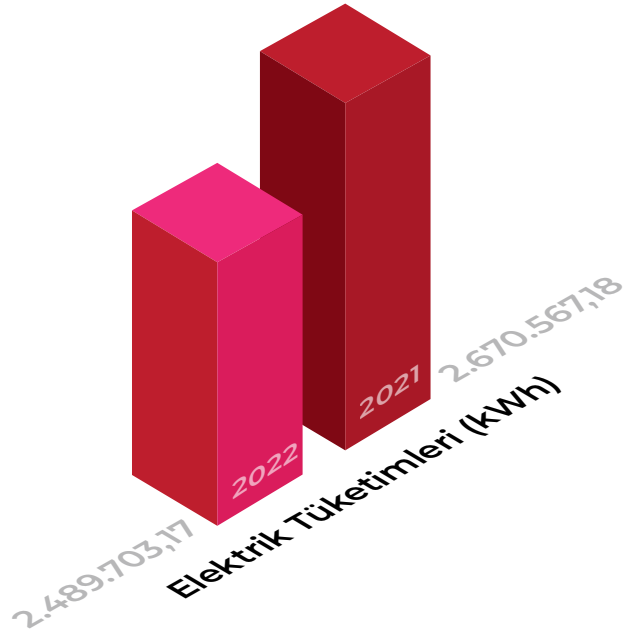

Aynı ürün ve hizmeti daha az enerji ile sağlamak için yatırımlar yaparak sürdürülebilir enerji yönetimi için adımlar atmaya başladık. Enerji kaynaklarının verimli kullanımına teşvik eden süreçleri oluşturan ISO 50001 Enerji Yönetim Sistemi Standardı kapsamında firmamızın enerji verimliliğini artırmak için gereken süreç ve sistemleri kurma çalışmalarımız devam ediyor. Önemli enerji kullanım (ÖEK) noktalarımızı gösteren akış şemalar ile yol haritamızı oluşturduk. Buhar, su ve elektrik vb. enerji parametrelerimizi izlediğimiz sistemler sayesinde enerji performansımızın iyileştirme noktalarını belirleyerek ekipman altyapımızı her geçen gün geliştiriyoruz. Birçok alanda cihaz bazlı lokal ölçümler yapabildiğimiz fonksiyonel cihazlara sahibiz. Böylelikle elektrik hattındaki bozulmaları, fazlalıkları ve kayıpları anında tespit edebiliyoruz, arızalara zamanında müdahale edebilme kabiliyeti kazanıyoruz.

Enerjiyi etkin kullanmak ve tasarruf sağlamak adına 2023 yılında enerji etüdümüzü yaparak verimlilik artırıcı projelerin geliştirilmesini sağlayacağız. Etüt sonucu enerji verimliliği potansiyellerimiz tespit edilecek, verim analizleri yapılacak, kayıp kaçak profilleri etkin olarak tespit edilebilecektir. (pdf te yok) Avrupa İmar ve Kalkınma Bankası (EBRD)'nin finansman desteği sayesinde sürdürülebilir kalkınma hedeflerine yönelik çalışmalarımızı yoğun şekilde sürdürmekten büyük memnuniyet duyuyoruz.





NET SIFIR YOLCULUĞUMUZ

Küresel iklim krizi mücadelesinde yerimizi alarak AB Yeşil Mutabakat süreci kapsamında politika ve uygulamaları yakından takip ediyor, bu alandaki çalışmalarımızı kuruluş bünyesinde sürdürüyoruz. İklim değişikliğine ilişkin karbon ayak izi hesaplaması ve emisyon azaltımı çalışmalarımızda 2017 yılını temel yıl olarak ele aldık. Sera Gazı Emisyonlarının hesaplanması, uzaklaştırılması ve raporlanması için şartları içeren ISO 14064 (Kapsam1 ve Kapsam2) Standardına uygun olarak kurumsal karbon ayak izimizi ortaya çıkardık. Bu bağlamda Atina'da bulunan Tüv Austria Hellas akredite laboratuvar tarafından onaylı Karbon Ayak İzi Doğrulama Beyanımızı aldık. 3 adet elektrikli forklift yatırımımız sayesinde, Kapsam 1 olarak ifade edilen Sabit ve Hareketli Yanma Emisyon salınımımızı azaltmış olduk. Geçmiş yıllara göre kendi enerjimizi üretme yolunda attığımız adımlarla, Kapsam 2 Enerji Dolaylı Emisyonlarımızın 2022 yılı içerisinde 552 tCO2e kadar salınımının önüne geçtik. Kapsam 3 olarak ifade edilen dolaylı sera gazı emisyonlarımızı da kuruluş bünyesinde hesaplıyor ve raporluyoruz.

Dijital iletişim stratejilerimiz doğrultusunda; karbon salınımlarında doğrudan azalma sağlayan yalıtım ürünlerimizin kullanımı konusunda paydaşlarımızı bilinçlendiriyoruz. Tüm iletişim kanallarımızda; karbon ayak izinin azaltılmasını vurgulayan, enerji krizine dikkat çekerek çevre bilincini artırmayı amaçlayan, iklim değişikliği konusunda toplumsal duyarlılığı sağlayan içerikler sunmayı temel görevimiz olarak görüyoruz.

Küresel ısınmanın 1,5 °C derecede sınırlandırılması senaryosunu rehber edinerek çevreci yatırımlarımıza devam ediyoruz. Gelecek nesillere daha temiz bir dünya bırakabilmek adına, iklim değişikliğinin olumsuz etkilerini azaltmayı ve zamanla ortadan kaldırmayı hedefleyen sürdürülebilirlik eylem planımızı hızla geliştiriyoruz.





GELECEĞİMİZ İÇİN HER DAMLA SU

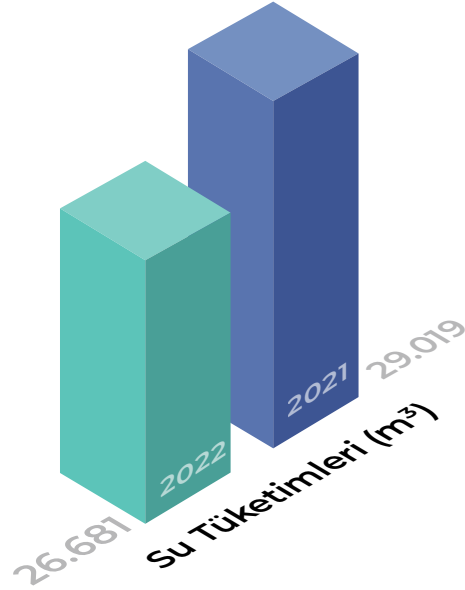

En önemli doğal kaynağımız olan suyun bilinçsiz kullanımı iklim değişikliğine bağlı olarak her geçen gün artarken, Panelsan olarak su yönetimine ilişkin çalışmalarımızı geliştirme hedefi ile ilerliyoruz.

Tüm üretim ve hizmet süreçlerimizde su tüketimimizi aylık olarak izliyor ve raporluyoruz.

Üretim süreçlerimizdeki su kullanımının büyük bir kısmını Organize Sanayi Bölgesinin su şebekesinden, bir kısmını da kuyu suyundan karşılıyoruz.

Suyun israf edilmeden yeniden kullanımına ilişkin sorumluluğumuzun farkındalığı ile geri kazanılmış su kullanarak operasyonlarımızı yürütüyoruz. Bu kapsamda üretimde ihtiyacımız olan buhar için kullanılan suyun geri kazanımını sağlıyoruz. Elde ettiğimiz buharı sıcak su olarak tekrar sisteme kazandırarak hem enerji tasarrufu sağlıyor hem de gereksiz su kullanımının önüne geçiyoruz.

Tesisimizde su yönetimi konusunda planlı projeler üzerinde çalışmalar devam ediyor. Tükettiğimiz suyu karşılama amaçlı yürüttüğümüz 180 ton kapasiteli yağmur suyu toplama sistemi projemizin kapasitesini artırmaya yönelik çalışmalarımızı tüm hızıyla sürdürüyoruz.

Su ayak izi hesaplama ve raporlama sistemi ile suyun kullanımını azaltıcı faaliyetler ve risk yönetimini kapsayan projeler gelecek yatırımlarımız arasında yer almaktadır.





HEDEF SIFIR ATIK

Gelecek nesillere sürdürülebilir bir yaşam, temiz bir çevre bırakmak hedefiyle, operasyonlarımız sonucunda oluşan atıkların kontrol altına alınmasını sağlıyoruz. Atığın kaynağında azaltılması, ayrıştırılması, depolanması, geri kazanılması ve bertarafı süreçlerini Atık Yönetimi ve Çevre Politikamız kapsamında yürütüyoruz.

Çevre Şehircilik ve İklim Değişikliği Bakanlığı tarafından başlatılan Sıfır Atık hareketine biz de destek verdik ve Sıfır Atık Belgemizi aldık. Tabiatın korunmasına ilişkin atık yönetim sistemimizi geliştirmeyi ve paydaşlarımızı da bu yönde teşvik etmeyi temel sorumluluğumuz olarak görüyoruz.

Atıkların geri dönüşümü amacıyla; tesisimizde atıklarımızı sınıflandırıyoruz ve tesis dışındaki lisanslı kuruluşlar ile işbirliği içerisinde, yasal mevzuatlara uygun olarak bertarafını sağlıyoruz. Atık alanlarımızı şartlar, ihtiyaç ve beklentiler kapsamında düzenledik. Gelecek yıl planlarımız arasında atık depolama alanımızın kapasitesinin yükseltilmesi yer alıyor. Atık su proje uygulamamızın taslağını su yönetimi yol haritası üzerinde oluşturuyoruz.

Atık Yönetim Sisteminin bağlılıkla yürütülmesinin doğamız için önemli rol oynadığının bilincindeyiz. Bu farkındalığı her yıl çalışanlarımız nezdinde yaygınlaştırmak için Geri Dönüşüm Ve Sıfır Atık Eğitim Programları düzenlemeye devam ediyoruz.





HEDEF SIFIR ATIK

Atıklarımızı, tehlikesiz ve tehlikeli olarak ayrı depoladığımız geçici bekletme alanlarında topluyoruz. Atıkların bertarafı veya geri kazanımları için lisanslı firmalara yönlendiriyoruz.

Tehlikeli atıklar grubunda yer alan patlayıcı, korozif ve benzeri insan sağlığı ve çevre bakımından risk teşkil eden atıklarımız ile insan sağlığına ve çevreye zararı olmayan tehlikesiz atıklarımızı atık beyanı takip sistemi aracılığı ile kayıt altına alıyoruz. Bilgilere kullandığımız ERP sistemi, Çevre Bakanlığı Entegre Çevre Bilgi Sistemi (EÇBS) ve Atık Yönetim Uygulaması (Atık Beyan Sistem/ MoTAT) aracılığı ile ulaşabiliyoruz.

Kağıdın doğal kaynağı ormanlardır yaklaşımını benimseyerek 2022 yılı içerisinde **56.497 kg** kağıdın geri kazanımını sağlayarak **960 adet** ağacın kesilmesini önledik.

2021 Atık Miktarı (kg)

2022 Atık Miktarı (kg)

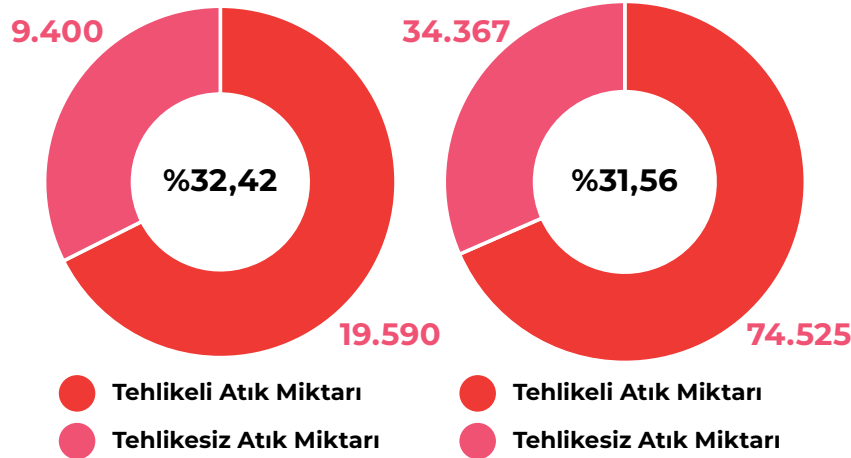



 **panelsan**

 **DEĞERLERİMİZ**

2022



ÖNCELİK ÇALIŞANLARIMIZIN

Kuruluşumuzda yürüttüğümüz operasyonların sürdürülebilirliği için en önemli etken çalışanlarımızdır. Tüm çalışanlarımıza ve taşeronlarımıza çeşitlilik ilkelerine uyumlu, eşit ve adil bir çalışma ortamı sunuyoruz. Çalışan bağlılığını önemseyen bir kuruluş olarak saygılı bir çalışma ortamı yaratıyor, insan önceliğine değer veriyor ve çalışma şartlarının iyileştirilmesi adına adımlar atıyoruz.

Çalışan Haklarımız ve Değerlerimiz

- Hiçbir engel, engel değildir anlayışı ile engelli çalışanlarımızı sosyal ve ekonomik alanlardadestekliyoruz.
- Kadın çalışanlarımızın analık hallerinde; doğumdan önce 8 hafta, doğumdan sonra 8 hafta olmak üzere toplam 16 haftalık süre boyunca doğum istirahati kullanma hakkını koruyoruz. Doğum sonrası iznini takiben, ilgili personelin yazılı talebi halinde 6 aya kadar ücretsiz izin fırsatı sunuyoruz.
- Bir yaş altındaki çocuklar için doğum iznini kullanarak göreve başlayan çalışanımıza günde toplam bir buçuk saat süt izni veriyoruz. Bu sürenin hangi saatler arasında ve kaç bölünerek kullanılacağını çalışanın kendisi; kendi durumuna ve şirketin/görevin durumuna göre belirliyor.
- Eşin doğum yapması halinde yasal babalık izin hakkı ile çalışanlarımıza destek oluyoruz.
- Yıllık eğitim programı sistemimiz ile çalışanlarımızın şirket içi ve/veya dışında düzenlenen eğitimlere katılmalarını sağlıyoruz. Çalışanlarımızın işini daha iyi yapabilmesi için yetkinliklerini geliştirecek, performans kriterlerine ve kariyer hedeflerine ulaşmalarını sağlayacak eğitimlerin programa alınmasına dikkat ediyoruz.





ÖNCELİK ÇALIŞANLARIMIZIN

Çalışma hayatında toplumsal cinsiyet eşitliğine inanıyor, kurum içerisinde kadın istihdam oranını artırmaya çalışıyoruz. Toplumsal cinsiyet eşitliğini destekleyen bir kurum olarak mesleklerin cinsiyeti olmadığını biliyoruz. Çeşitliliğin ve kadınların yarattığı değere inanıyoruz. Kadınların çalışma hayatında yaşadığı fırsat eşitsizlikleriyle mücadelede yer alarak, kadınların güçlenmesini destekleyen bir zemin üzerinde insan kaynakları politikamızı uyguluyoruz. Ücret Yönetim Sistemimizde eşit işe eşit ücret politikasını benimsiyoruz. Beyaz yaka kadromuzda kadın çalışan oranımızı %48'e yükseltmenin mutluluğunu yaşıyor, kadınların üretim süreçlerine katılımına teşvik ederek kadın istihdamında %50+ hedefini benimsiyoruz. Tüm çalışanlarımıza tanıdığımız adil ve eşit çalışma koşulları kapsamında ayrımcılık yapılmasına müsaade etmiyoruz.

Çalışan kadromuzun 25-35 yaş aralığında; sürekli kendini geliştiren, yaratıcı, dinamik ve güçlü niteliklere sahip ekiplerden oluşmasını önemsiyoruz. Genç çalışanlarımızın geleceğe dair yenilikçi bakış açıları ve arzuları kuruluşumuza değer kazandırıyor.

İletişim ve araştırma becerileri yüksek, genç yeteneklerle dolu kadromuzun enerjisi sayesinde süreçlerimize yeni çözümler yaratma fırsatını yakalıyoruz.

Yönetim kadromuz için liderlik eğitim programları düzenleyerek gençlerle etkili iletişim halinde, yaratıcı ekip profilleri oluşumunu destekliyoruz. Ekiplerimize sosyal etkinliklere katılım fırsatı sunuyoruz.

Cinsiyete Göre Çalışanların Yüzdelerik Dağılımı

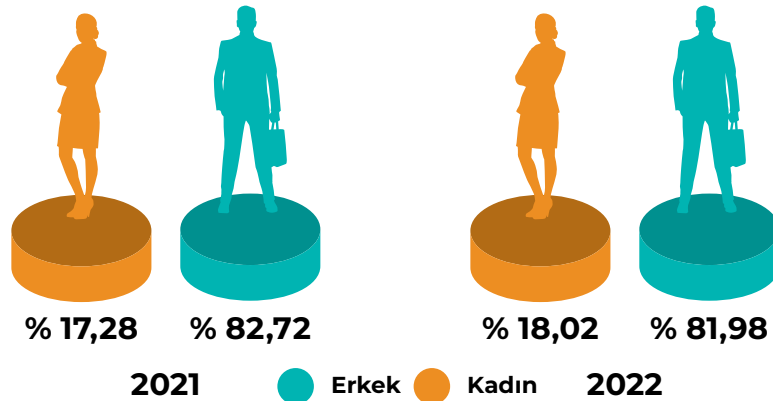

2022 Çalışanların Yaş Dağılımı

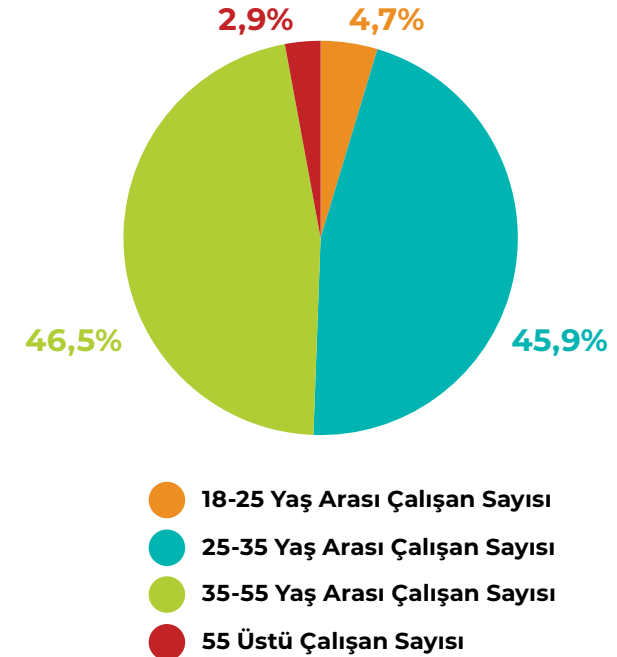



İŞ SAĞLIĞI VE GÜVENLİĞİ

Kuruluşumuzda İş Sağlığı ve Güvenliği Yönetim Sistemi çok yüksek öncelikli konularımız arasında birinci sırada yer almaktadır. Çalışanlarımıza güvenli bir iş yeri ortamı oluşturulmasını sağlamak amacıyla karşılaşılabilecekleri muhtemel riskleri sürekli gözden geçirerek sıfır iş kazasını hedefliyoruz.

Çalışan iş sağlığı ve güvenliğine yönelik unsurları ISO 45001 İş Sağlığı ve Güvenliği Yönetim Sistemi kapsamında iş süreçlerimize entegre ederek çalışan farkındalığını artırıyoruz. Sürekli eğitimler, uzmanlar, ekipler ve tatbikatlar aracılığıyla çalışanlarımızın kurulan sisteme etkin bir şekilde katılımlarını sağlıyoruz. Saha içerisinde gerçekleşen tüm operasyonlarımızda isg ekiplerimiz ile yerinde tespit yapıyor ve alınabilecek önlemleri işgören katılımları ile değerlendiriyoruz. Öneri ve ramak kala kutularımız ile çalışanlarımızın fikirlerini önemsiyor, kurulan mentor ekipleri ile farkındalık eğitimleri düzenliyoruz.

İş sağlığı ve güvenliği eğitimlerimizde ve iç kontrollerimizde sağladığımız süreklilik sayesinde ramak kala bildirim oranlarında artış gözlemledik. Kuruluşumuzda, iş güvenliğinin ekip işi olduğu bilincini hissediyoruz.

İşe yeni başlayan çalışanlarımıza Temel İş Sağlığı ve Güvenliği Eğitimlerinin yanı sıra Koruma, Bildirme ve Kurtarma (KBK) yöntemlerini içeren Temel İlk Yardım eğitimlerini veriyoruz.

Kaza sebeplerinin azaltılması, araştırılması ve ortadan kaldırılması için kök neden analizi (KNA) yöntemini uygulayarak çalışma şartlarının iyileştirilmesini sağlıyoruz. Makine koruyucu ekipmanlarında iyileştirmeler yaparak risk analizinde “olasılık” çarpanlarını düşürdük. Her yıl azalma gösteren hafif yaralanmalı iş kazaları, 2022 yılında bir önceki yıla göre %62,5 oranında düşmüştür. Kuruluş tarihimiz 2004 yılından bugüne kadar geçen sürede ölümlü iş kazası yaşanmamış, meslek hastalığı görülmemiştir.

Yılda iki kez yapılan yangın, tahliye ve acil durum tatbikatları ile iyileştirme noktalarımızı tespit ediyor, çalışanlarımız için uygulamalı eğitimler düzenliyor, iş sağlığı ve güvenliği alanında mümkün olan en iyi standartlara ulaşmayı amaçlıyoruz.

Çalışanlarımızı, taşeron çalışanlarımızı, ziyaretçilerimizi ve iş paydaşlarımızı korumak ve daha iyi çalışma ortamına sahip olmak önceliğimizdir. Önlemlerimizin çalışanlar tarafından da benimsenmesine ve uygulanmasına yönelik çeşitli faaliyetleri İSG Uzmanımızın görüşleri ve destekleri ile beraber yürütüyoruz. Bu sayede iş güvenliğinin ekip işi olduğunu hatırlıyor, hatırlatıyoruz.



İŞ SAĞLIĞI VE GÜVENLİĞİ

Kuruluşumuzda olası meslek hastalıklarının önüne geçmek ve bu doğrultudaki riskleri en aza indirmek için toz, gürültü, titreşim, termal konfor ve benzeri ortam ölçümlerinin ve kişisel maruziyet ölçümlerinin periyodik olarak yapılmasını sağlıyoruz. İşe bağlı hastalıkların oluşması ihtimaline karşı tanı ve tedavi hizmetlerinin hızlı bir şekilde tespit edilmesi adına sağlık taramalarını düzenli periyotlar ile işyeri hekimimiz, hemşiremiz, iş sağlığı ve güvenliği uzmanımız gözetiminde gerçekleştiriyoruz. İşyeri hekimi tarafından onaylı ilaçlar, gerekli tüm malzemeleri içeren ecza dolaplarımız ve muayene odamız ile olası kazalara karşı hazırlıklıyız.

Doğal afetlere ve salgın hastalıklara ilişkin risklerimizi belirleyerek etkili önlemler alıyor, firma içi farkındalık eğitimleri ile çalışan bilincimizi artırıyoruz. Sağlıklı beslenme adına menülerimizi zenginleştiriyor, protein ve kalori takipleri ile çalışanlarımızın yeterli ve dengeli beslenmesini sağlıyoruz. İnsan sağlığına aykırı çalışma koşullarının önüne geçerek çalışanlarımızı zararlı etkilerden koruyoruz.

İş sağlığı ve güvenliği kapsamında önleme, koruma, tahliye, yangınla mücadele, ilk yardım ve benzeri konularda yeterli donanıma sahibiz. Acil durumlarda sorumlu ekipler oluşturmak ve anında müdahaleleri geliştirmek amacıyla çalışanlarımıza acil durum müdahale tatbikatlarıyla tecrübe kazandırıyoruz.

İSG ekiplerimiz ve çalışan temsilcilerimiz ile İSG Uzmanımız liderliğinde kuruluşumuzda en az iki ayda bir defa İSG Kurul Toplantıları düzenliyoruz. Sağlıklı ve güvenli çalışma ortamını koruyabilmek adına yürüttüğümüz operasyonlardan elde ettiğimiz indikatörleri tüm kurul üyelerimiz ile değerlendiriyoruz.

Bizim korumamız, Sizin Güveniniz!

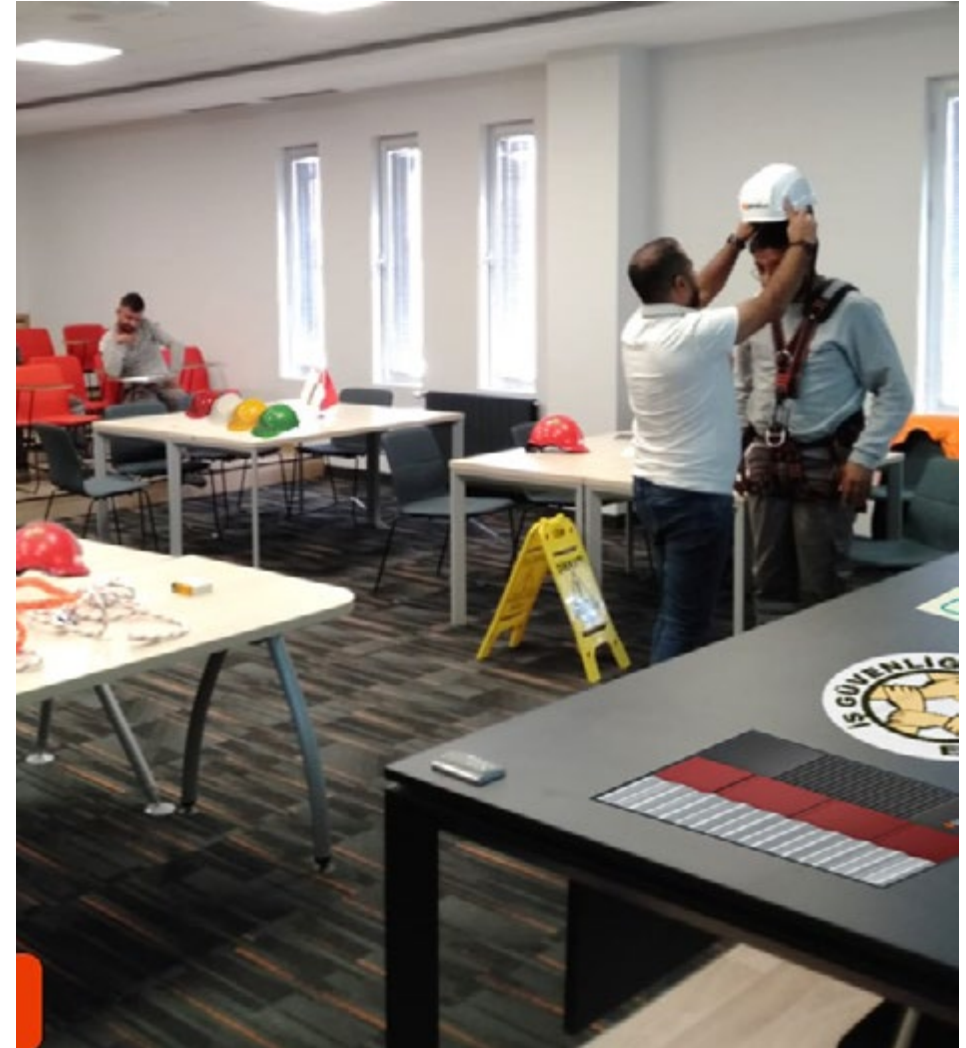



ÇALIŞAN GELİŞİMİ VE EĞİTİMLERİMİZ

Paydaşlarımızın gelişimine yönelik kuruluşumuzun koordine ettiği eğitim programları sayesinde yeniliğe açık paydaş kitlesi oluşturuyoruz. Bu anlayışla, Panelsan Akademi olarak paydaşlarımızdan aldığımız olumlu geri bildirimlerin ve artan motivasyonun mutluluğunu yaşıyoruz.

Çalışanlarımızın takım ruhu anlayışını tazelemeleri ve yetkinliklerini geliştirmeleri adına eğitimler düzenliyor, kariyer yolculuklarında ışık tutmaya gayret ediyoruz.

Eğitime verdiğimiz önem ve gelişime duyduğumuz inanç ile Panelsan Akademi kapsamında; işine ve ekibine liderlik, teknoloji, müşteri memnuniyeti yönetim sistemi, kalite yönetimi, bilişim, isg, çevre, enerji ve yalın üretim teknikleri gibi çeşitli alanlarda eğitim fırsatı sunuyoruz.

İşe yeni başlayan çalışanlarımıza işe kolay ve hızlı adapte olabilmeleri için kuruluş tanıtımına ve işine yönelik kapsamlı bir eğitim programı sunuyoruz.

Kurumsal yönetimimizin temel taşlarından biri olan çalışanlarımızın liderlik gelişim yolculuklarına destek veriyoruz. "Değişime Liderlik" ve "İşine Liderlik" eğitimleri ile organizasyon memnuniyeti, verimlilik ve stratejik düşünme gibi niteliklerin kuruluşumuzda sürdürülebilir olmasını sağlıyoruz. Ekiplerin yüksek motivasyon ile huzurlu çalışmalarını sağlamak ve yetkinliklerini güçlendirmek adına "Ekiplerin Beş Temel Başarısı" ve "İşletmelerde Takım Ruhu Yaratma" eğitimlerini tamamladık.





TOPLUMSAL SORUMLULUK PROJELERİMİZ

Bulduğumuz toprakların, kültürüne, tarihine, ekonomik ve sosyal gelişimine destek olmak adına bilim, sanat ve spor gibi faaliyetlerde yer alarak, yeteneklerimizi ileri taşıyacak organizasyonlara katılım sağlıyoruz.

Dezavantajlı grupları pozitif ayrımcılıkla destekleyerek ülkemizin eşit toplum hedefine ulaşmasına katkıda bulunmak ve geleceğe yaşanabilir bir dünya bırakmak için var gücümüzle çalışıyoruz.

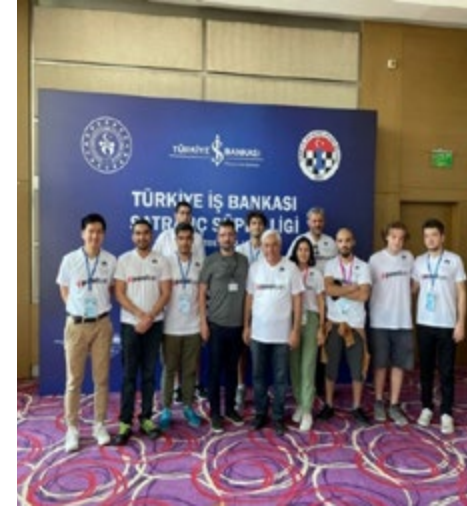
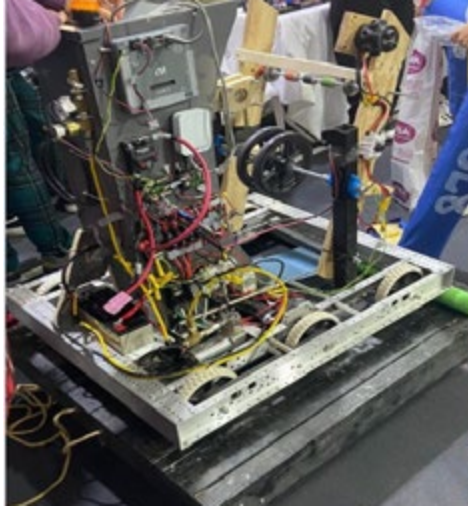

Bilim ve teknoloji alanındaki gelişmelerde lise ve üniversitelerin bilim topluluklarını destekliyoruz. Beştepe College Robotik Ekibinin sponsorluğunu üstleniyoruz.

Geleceğin umudu olan gençlerimizin spor hayatlarına ufak bir katkıda bulunarak sosyalleşmeye yönelmelerini destekliyor, zararlı alışkanlıkların ve bağımlılıkların önüne geçiyoruz.

Spor disiplinine sahip, başarılı ve sağlıklı bireyleri ülkemize kazandırma inancıyla gençlerimizin yanında oluyoruz.

Türkiye İş Bankası Satranç Süper Liginde mücadele eden, Ankara'da ki tek satranç takımı Gökyay Vakfı Spor Kulübünün sponsorluğunu uzun zamandır üstlenmekteyiz.



TOPLUMSAL SORUMLULUK PROJELERİMİZ



Dünya Mühendisler Gününe özel genç mühendis adayları ile Panelsan'da buluştuk. Genç yeteneklerimize sunduğumuz öğretici ve uygulayıcı staj programlarımız doğrultusunda öğrencilerin kariyer planlarını oluşturmalarına yardımcı oluyor, iş dünyasına atılımlarına destek oluyoruz.



Kurtuluş mücadelemizi bir kez daha anmak adına Büyük Taarruz'un 100. yılında gerçekleştirilen tarihi yolculukta biz de yerimizi aldık. İstiklal Bayrağını, fabrikanın kurulduğu Polatlı topraklarından başlayarak, Kurtuluş Savaşı alanlarında gururla taşıdık. Polatlı Belediyesi Tarihi Alanlar Tanıtım Merkezi (POTA) ile yaptığımız iş birliği ile İstiklal Bayrağı Projesinin sponsorluğunu üstlendik.



 **panelsan**

 DEĞER ZİNCİRİMİZDEKİ
İYİLEŞTİRMELER

2022

İHRACAT ÜLKELERİMİZ



30 Farklı Ülkeye Hizmet



500'den Fazla Müşteri



89 Farklı Satış Noktası



11'den Fazla Marka



172 Çalışan



2022'de Toplam 3.410.704 m²
Üretim Miktarı





İHRACAT ÜLKELERİMİZ

Satış Kanalları

350'den fazla müşteriye

dört farklı kanaldan olmak üzere doğrudan ve çözüm ortakları aracılığıyla satış

1 Yatırımcılar (Müteşebbisler)

Yatırım kararı alan kamu veya özel şirketlerin kendileri için kuracağı fabrika, tesis, depolama alanı, vb. endüstriyel projeler ile hastane, alışveriş merkezi, enerji santrali vb. projeler için yapılan üretim ve satışlardan oluşmaktadır. Ağırlıklı olarak sandviç panel satışları yapıyoruz.

2 Yüklenici Firmalar

Kamu veya özel endüstriyel projeleri gerçekleştirecek yüklenici firmaların üstlendiği projelerin ihtiyaçları doğrultusunda yapılan üretim ve satışlardan oluşmaktadır. Ağırlıklı olarak sandviç panel satışları yapılmaktadır.

3 Çözüm Ortağı Satışları

Yatırım kararı alan kamu veya özel şirketlerin kendileri için kuracağı fabrika, tesis, depolama alanı, vb. endüstriyel projeler ile hastane, alışveriş merkezi, enerji santrali vb. projeler için yapılan üretim ve satışlardan oluşmaktadır. Ağırlıklı olarak sandviç panel satışları yapıyoruz.

4 Prefabrik ve Soğuk Hava Deposu Üretimi

Yapan ülke genelindeki firmaların üstlendiği projelerin ihtiyaçları doğrultusunda yapılan üretim ve satışlardan oluşmaktadır. Ağırlıklı olarak sandviç panel satışları yapılmaktadır.

İhracat Ülkelerimizin Satış Payı (m²)

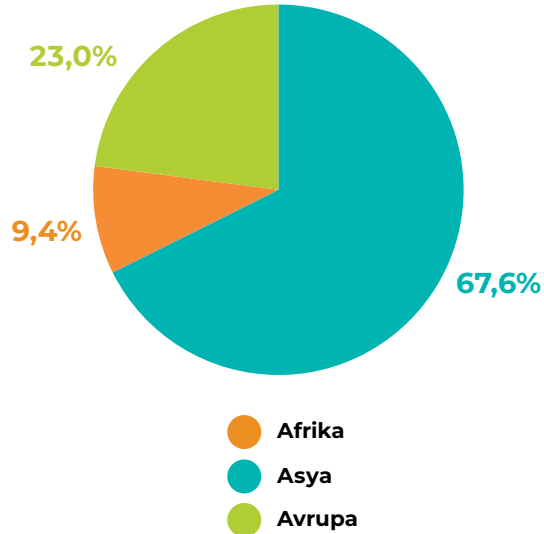

2022 Satış Oranları

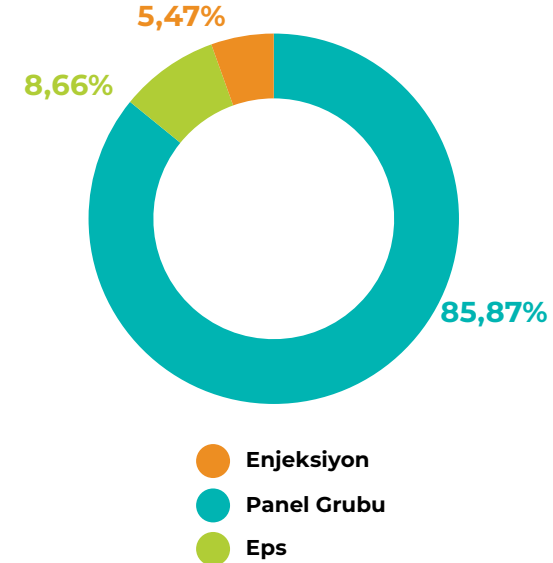



FİNANSAL GÖSTERGELERİMİZ

Kuruluşumuzun finansal tabloları, 31.12.2022 tarihinde sona eren hesap yılına ait olup bağımsız denetimden geçerek raporlanmaktadır. Söz konusu rapora erişmek için [buraya tıklayınız](#).

- 2022 Yıllık FAVÖK Hedefi %52 üzerinde gerçekleşmiştir.
- 2021-2022 Hasılat Büyümesi 94,34% olarak sonuçlanmıştır.

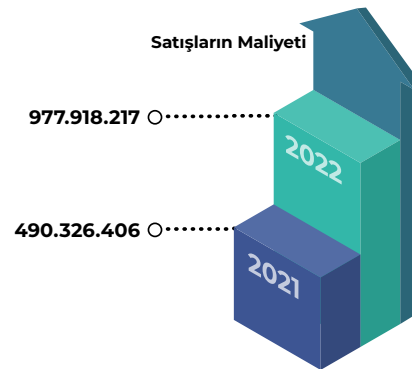
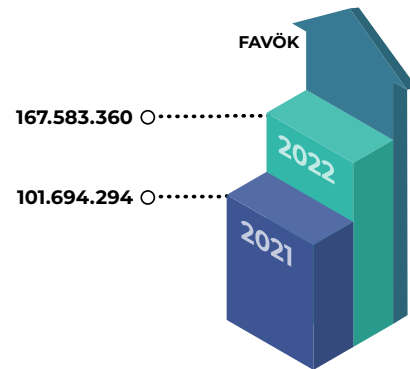
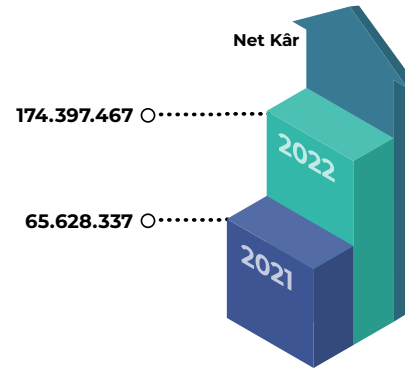
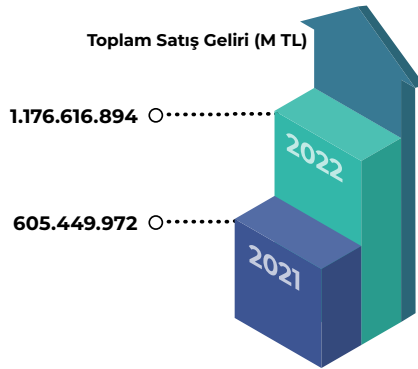



FİNANSAL RİSKLERİMİZ

Kuruluşumuzun finansal değerlere sahip varlıklarını değişen ve gelişen koşulların meydana getirdiği risklere karşı korumak için belli başlı finansal araçlardan yararlanarak finansal risk yönetimini sağlıyoruz. Panelsan olarak göz önünde bulundurduğumuz ana risk gruplarımızı; kur, likidite, kredi, faiz, alacak ve emtia fiyatlarındaki belirsizlikler, dalgalanmalar nedeniyle oluşan riskler oluşturmaktadır. Bu kapsamda Yönetim Kurulu'na bağlı çalışan Riskin Erken Saptanması Komitemiz ile risk analizlerimizi yapıyor ve riskin azaltılmasına yönelik uygulanması mümkün olan finansal araçları belirliyoruz.

Faiz Riski

Şirketin finansal durumuna göre kısa ve uzun vadeli kredi kullanılmakta olup sabit/değişken faiz dengesi kontrol edilmektedir.

Alacak Riski

Şirket alacaklarının belirli oranda teminatlandırılması göz önünde bulundurulmaktadır. Ayrıca alacak sigortası ile de desteklenmektedir.

Kredi Riski

İşletme sermayesinde oluşması mümkün negatif durumlar için nakit-gayrinakit kredi limit ve teminat yapısı oluşturulmaktadır.

Likidite Riski

Nakit ve nakit benzeri varlık toplamının kısa vadeli yükümlülüklerle oranının belirlenen seviyede olması için pozitif işletme sermayesi kontrolü sağlanmaktadır.

Kur Riski

Yabancı para cinsinden olan borçlanmalarda kur riskinden korunmak adına türev piyasası işlemleri kullanılmaktadır.

STRATEJİK ÇALIŞMALARIMIZ

Çalışanlarımızla Değer Yaratmak

Tüm çalışanlarımızın yetkinliklerini geliştirmek için eşit imkanlara sahip çalışma ortamı sunuyoruz.

- Performans Yönetim Sistemi
- Gelişim, Değişim ve Liderlik Eğitimleri
- Öneri Sistemi

Müşterilerimizin Sesi

Müşterilerimiz ile sürekli iletişim halinde olarak süreçlerimizi geliştirmek adına çözümler üretiyoruz.

- Müşteri Memnuniyet Yönetimi
- Müşteri İhtiyaç ve Beklentilerini Karşılama
- Etkili Satış Operasyonları
- Doğru Satış Kanalları

Önce Kalite

Sürdürülebilir süreçler oluşturmak adına uluslararası yönetim sistemlerini merkezimize alarak, stratejik planımızda katma değerli ürünlerle sürekli verimlilik amaçlıyoruz.

- Kalite Güvence & Kontrol Uygulamaları
- Kalite Maliyet Analizi
- Hata Çözüm Veri Toplama Sistemi
- Tedarikçi Performans Ölçümü
- Gelişmiş Ekipman ve Makine Altyapısı





STRATEJİK ÇALIŞMALARIMIZ

Teknoloji ve Dijitalleşme

Faaliyetlerimizde süreçlerimizi geliştirmek adına dijitalleşmek ve verimliliği arttırmak için yenilikçi girişimlerde bulunuyoruz.

- Dijital Teknoloji Kültürü
- Yenilik ve İnovasyon Proje Girişimleri
- Otomasyon makineler

Yatırımlarımız

Kurulduğumuz günden bu yana sürekli büyümeyi hedefleyen kuruluşumuz, yaptığımız yatırımlarla toplumsal sorumluluk bilincinde ve sahip olduğumuz değerleri kaybetmeden ilerlemeyi misyon edindik.

- Enerji Kaynakları Yatırımları
- Finansal Yatırımlar
- Sürdürülebilirlik Yatırımlar
- Yeni Fabrika Yatırımları

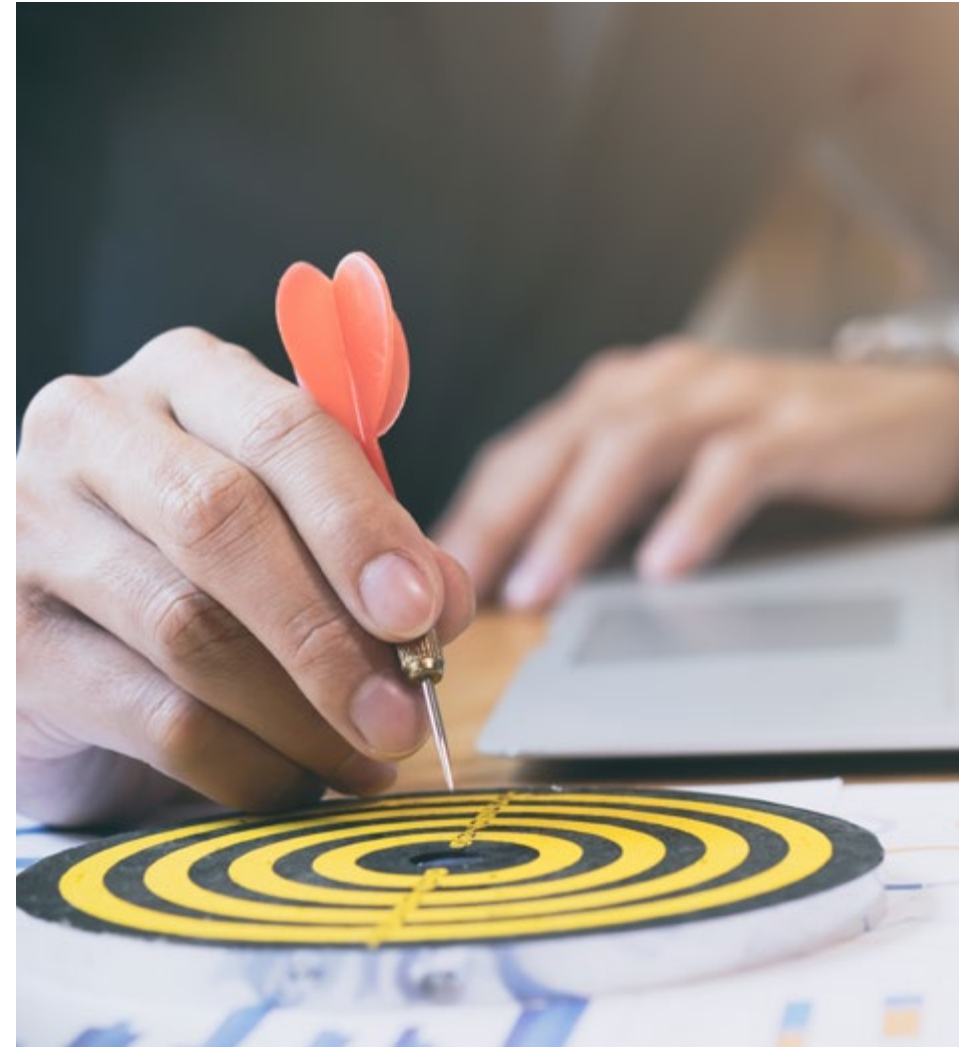



AR-GE VE İNOVASYON FAALİYETLERİMİZ

Pannelsan, 2017 yılında departmanlaşarak başladığı Ar-Ge çalışmaları ile yüksek teknolojiyi kullanarak, inovasyon niteliği yüksek yatırım değerlerine sahip, çevreci ve ekonomik ürünlerini sektörün hizmetine sunmaktadır.

Ürün ve hizmetlerimizde sürdürülebilir sistemler oluşturmak adına yeni ürün, proses ve süreç geliştirme Ar-Ge faaliyetlerimizi, müşteri ihtiyaçlarına uygun çözümleri sunmak adına geliştiriyoruz.

Projelerimiz kapsamında 1 patent başvurusu, 1 faydalı model başvurusu, 12 marka ve 3 tasarım tescili ile Ar-Ge çalışmalarımızı tescillendirmeye devam ediyoruz. Ar-Ge alanında sanayi ve akademik iş birliği çalışmalarımızın yoğunluk kazanaacağı gelecek yıllar için yol haritamızı çiziyoruz. Ar-Ge vizyonumuz; ülkemizin dinamik beyin gücüyle beraber bilimsel gelişimi ekonomik zenginliğe dönüştürmektir.





AR-GE VE İNOVASYON FAALİYETLERİMİZ



Ülkemiz sanayisinin teknolojik gelişimini, endüstriyel alandaki araştırmalar ile destekleyerek yenilikçi fikirleri hayata geçirebilmek amacıyla Atılım Üniversitesi ve Hacettepe Üniversitesi ile yaptığımız iş birliği programları kapsamında çalışmalarımızı yürütüyoruz.



Yüksek teknolojinin kullanıldığı testlerimiz, gerçek boyutlu ürünlerimiz üzerinde uygulanmaktadır. Böylelikle müşterilerimize sunduğumuz ürünler, önceden simülasyonu yapılarak analiz edilmektedir.

LOJİSTİK

Lojistik kaynaklı emisyonların önüne geçebilmek adına daha az yakıt tüketen ve daha az karbon salımı yapan araçlara öncelik vermekteyiz. Elektrikli araç yatırımlarımızla sera gazlarını azaltım hedefimize her geçen gün daha fazla yaklaşıyoruz.

Geri dönüştürülmüş ürün içerikli ambalaj malzemeleri kullanarak ürün yaşam döngüsüne olumlu katkı sağlıyoruz.

Tüm lojistik süreçlerimizi ERP sistemi ile yönetiyoruz. Fatura, sevkiyat ve benzeri lojistik süreçlerimizi dijital ortamda işletmenin verdiği avantaj ile girdi ve çıktı datalarını arşivliyor, geçmiş tarihli bilgilere kolaylıkla ulaşabiliyoruz.

Dijitalleştirme çalışmalarımız kapsamında gelecek yıllar için belirlediğimiz hedefler arasında yer alan dijital imza projesini 2023 yılında uygulamaya alarak kağıt kullanımını azaltmayı amaçlıyoruz.

Lojistik Alanında Geri Dönüştürülmüş Ürün Kullanım Miktarları

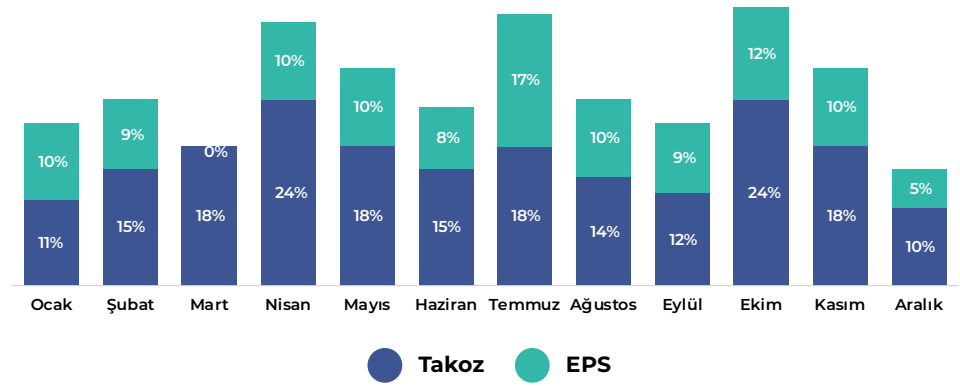



STOKTAN ÜRETİME

Kuruluşumuzda malzeme planlama yönetimi ile hammadde stoklarının optimum seviyede tutulmasını sağlıyoruz. İhtiyaca göre malzemelerin miktar ve zamanını MRP sistemi aracılığıyla belirliyoruz. Kullandığımız ERP yazılım üzerinde stokların sürekli kontrolünü gerçekleştiriyoruz. Malzeme planlama aşamalarını satış, tedarik zinciri, finans gibi ana iş süreçlerimiz ile bir arada yürütüyoruz. Üretimde devamlılığı koruyabilmek adına tedarik yönetiminin her geçen gün daha verimli hale getirilmesi gerekliliğinin bilinci ile birimler arası düzenli toplantılar yapıyoruz. Planlanan ve gerçekleşen maliyetleri analiz raporları ile değerlendirdiğimiz periyodik görüşmelerde stratejik tedarik zinciri hedeflerimizi belirleyerek tedarik ve satış süreçlerinde finansal yönetimi sağlamış oluyoruz.

İklim değişikliğinin yarattığı olası riskleri göz önünde bulundurarak optimize ürün hareketleri ile maksimum alan kullanımına özen gösteriyoruz. Çevreci araç filolarımız arasında yer alan elektrikli forkliftlerimiz ve uygun rotalama sistemimiz sayesinde taşıma kaynaklı operasyon sayımızı minimum seviyede tutarken, sera gazı emisyonu azaltım hedeflerimize bir adım daha yaklaşıyoruz. Çevreye duyarlı uygulamalarımız sayesinde geçici bekleme alanlarında topladığımız ambalaj atıklarımızın bertarafını sağlıyoruz.





BİLİNÇLİ ÜRETİM

Çevreye ve topluma karşı sorumluluk duygusuyla yürüttüğümüz sürekli iyileştirme çalışmalarımız ile operasyonlarımızda otomasyon sistemleri devreye alarak zaman ve maliyet verimliliğine önem veriyoruz.

Departmanlar arası kesintisiz etkileşimi hedefleyen süreç akış şemalarımızı oluşturarak katma değeri olmayan, kaynaklarımızı gereksinim dışı tüketen her türlü faaliyetin azaltılması için çaba gösteriyoruz. Hurda, atık ve israfın oluşumunu önlemek amacıyla üretim tesislerimizde SMED, Kaizen, 6 sigma yalın üretim tekniklerini uyguluyoruz. Üretim sahamızda yeni makine yatırımlarımız ile süreçlerimizde performans artışının sağlanmasını amaçlıyoruz.





DİJİTAL DÖNÜŞÜM

Kuruluşumuzda çalışanların verimini artırarak yapılan işlerin takibini kolaylaştırmak adına elektronik ortamlarda sürdürülebilir bir sistem 5s ve Kaizen yönetim sistemlerinin uygulandığı tesisimizde üretimimiz otomasyona dayalı, sürekli ve verimlidir. Yüksek teknolojinin kullanıldığı test süreçlerimiz, gerçek boyutlu ürünlerimiz üzerinde uygulanmakta bu sayede müşterimizin karşılaşılabileceği tüm sorunlar ürün tesliminden önce simülasyonunu yapılarak test edilmektedir.

Kaynaklarımızı doğru planlamak için iş süreçlerimizi ERP yazılımı ile yürütüyoruz. Kurum olarak 5S ve Kaizen yönetim anlayışını benimsiyor; yalın, düzenli, sürdürülebilir ve güvene dayalı bir yapı inşa etmeye çalışıyoruz.

Sektörün ihtiyaçlarına, müşteri ve hizmet odaklı bir yaklaşımı benimseyerek çözümler üretiyor, personel, tedarikçi ve müşterilerimizle iki taraflı bilgi akışı sağlayıp, inovasyon, otomasyon ve dijitalleşme çabalarımızı dinamik tutuyoruz.

Tanıtıcı baskılı işlerimizi dijital ortama aktararak kâğıt israfını azaltmaya çalışıyoruz. Geleneksel olduğu kadar dijital anlamda da tüketicilerimiz ve paydaşlarımızla sağlıklı bir iletişim ortamı kurmak öncelikli hedefimiz. Bu bağlamda, dijitalleşme çalışmalarımızı arttırıyoruz, yeni teknolojileri yakından takip ederek trendleri ilk yakalayan marka olmayı hedefliyoruz. Mevcut web sitemizi yeni teknolojileri takip edecek şekilde güncelliyoruz ve paydaşlarımızla kurduğumuz iletişim araçlarına trend kanalları ekleyerek sürekli ve iki taraflı bilgi akışını sağlamak ve kesintisiz bir hizmet sunmak için çalışıyoruz.





 **panelsan**

 **EKLER**

2022



SÜRDÜRÜLEBİLİRLİK PERFORMANS GÖSTERGELERİMİZ

EKONOMİK PERFORMANS GÖSTERGELERİ

Hasılat (Satışlar)	2022	2021
Yurtiçi Satışlar	1.073.104.024	531.697.009
Yurtdışı Satışlar	90.745.752	65.790.428
Diğer Gelirler	12.767.118	7.962.535
TOPLAM	1.176.616.894	605.449.972

SATIŞLARIN MALİYETİ

	2022	2021
Satılan Mamül Maliyeti	952.405.830	482.543.135
Satılan Ticari Mal Maliyeti	22.019.693	7.281.764
Satılan Hizmet Maliyeti	3.172.978	117.192
Diğer	319.716	384.315
TOPLAM	977.918.217	490.326.406

Tedarik Zinciri ve Müşteriler	2022	2021
Toplam Müşteri Sayısı	503	477
Toplam Tedarikçi Sayısı	499	314
Toplam Yerel Tedarikçi Sayısı	480	303

FAVÖK	2022	2021
Favök	167.583.360	101.694.294
Favök Marjı	14,2%	16,8%



SÜRDÜRÜLEBİLİRLİK PERFORMANS GÖSTERGELERİMİZ

SOSYAL PERFORMANS GÖSTERGELERİ

Çalışan Sayısı	2021	2022
Toplam Çalışan Sayısı	162	172
Beyaz Yakalı Çalışan Sayısı	55	64
Mavi Yakalı Çalışan Sayısı	107	108

Yaşa Göre Çalışan Sayısı	2021	2022
18-25 Yaş Arası Çalışan Sayısı	14	8
25-35 Yaş Arası Çalışan Sayısı	71	79
35-55 Yaş Arası Çalışan Sayısı	72	80
55 Yaş Üstü Çalışan Sayısı	5	5
TOPLAM	162	172

Kadın Çalışan Sayısı	2021	2022
Beyaz Yaka Kadın Çalışan Sayısı	23	28
Mavi Yaka Kadın Çalışan Sayısı	5	3

Çalışan Başına Ortalama Eğitim Saati (kişi*saat)	2022
	23.736

İşe Alım Dağılımı	2022
Kadın	2
Erkek	19
Toplam	21

Çalışanlara Sağlanan Yan Hakları	Durumu
Özel Sağlık Sigortası	EVET
Özel Hayat Sigortası	HAYIR
Bireysel Emeklilik Fonu	EVET
Doğum Günü İzni	EVET
Performansa Bağlı Prim Sistemi	EVET

İŞ SAĞLIĞI VE GÜVENLİĞİ PERFORMANS GÖSTERGELERİ

İş Sağlığı ve Güvenliği	2021	2022
Kaza Sıklık Oranı	71	27
Mesleki Hastalık Oranı	-	-
Ölümlü Kaza Sayısı	-	-
Toplam Kayıp Gün Sayısı	86	14
İş Sağlığı ve Güvenliği Eğitimi Toplam Saati	3.564	4.008



SÜRDÜRÜLEBİLİRLİK PERFORMANS GÖSTERGELERİMİZ

ÇEVRE PERFORMANS GÖSTERGELERİ

GHG Emisyonları	2021	2022
Kapsam 1 (t CO ₂ e)	246,87 tCO ₂ e	795,07 tCO ₂ e
Kapsam 2 (t CO ₂ e)	265,60 tCO ₂ e	442,02 tCO ₂ e
Kapsam 3 (t CO ₂ e)	2173,27 tCO ₂ e	2421,54 tCO ₂ e
Sera gazı (GHG) karbon yoğunluğu	0,023	0,034

Toplam Enerji Tüketimleri	2021	2022
Elektrik Tüketim (kWh)	2.670.567	2.489.703
Elektrik Enerji Yoğunluğu (kWh/ton)	27	28
Yenilenebilir Enerji Üretim Miktarı (kWh)	1.650.906	1.549.297
Doğalgaz Tüketim (sm ³)	157.280	298.662
Doğalgaz Enerji Yoğunluğu (sm ³ /ton)	4,04	8,24

Su Yönetimi	2021	2022
Şebeke Suyu (m ³)	27.693	18.687
Kuyu Suyu (m ³)	1.326	7.994
Toplam Su Tüketimi (m ³)	29.019	26.681
Su Yoğunluğu (m ³ /ton)	1,87	1,87

Atık Yönetimi	2021	2022
Tehlikeli Atık Miktarı (kg)	19.590	74.525
Tehlikesiz Atık Miktarı (kg)	9.400	34.367



GRI İÇERİK İNDEKSİ

GRI STANDART			
GRI 1: TEMEL 2021			
GRI 2: GENEL AÇIKLAMALAR 2021			
	AÇIKLAMA	BÖLÜM	SAYFA
2-1	Kuruluşa ait detaylar	Hakkımızda, Markalarımız, İhracat Ülkelerimiz, Sürdürülebilirlik Performans Göstergelerimiz	9-10
2-2	Sürdürülebilirlik raporlamasına dahil edilen kuruluşlar	Raporumuz	5
2-3	Raporlama periyodu, sıklığı ve irtibat bilgisi	Raporumuz, Arka Kapak	5-127
2-4	Bilgilerin yeniden ifade edilmesi	Raporumuz (Panelsan 2022 Sürdürülebilirlik Raporu Panelsan'ın ilk raporudur.)	5
2-5	Dış Denetim	Raporumuz (Rapor dış denetime sunulmamıştır.)	5
2-6	Faaliyetler, değer zinciri ve diğer iş ilişkileri	Kilometre Taşlarımız, Markalarımız, Faaliyet Alanlarımız, Bir Bakışta Panelsan, Panelsan Kazakistan'da, Tedarik Zincirimiz, Paydaş Diyalogumuz, Paydaş Analizi, İhracat Ülkelerimiz, Finansal Göstergelerimiz	11, 13-14, 15, 16-22, 24, 75-77, 78-79, 103-104, 105-106
2-7	Çalışanlar	Öncelik Çalışanlarımızın, Sürdürülebilirlik Performans Göstergelerimiz (Sosyal Performans Göstergeleri)	95, 96-117
2-8	Çalışan olmayan çalışanlar	Öncelik Çalışanlarımızın	95-96
2-9	Yönetim yapısı ve bileşimi	Yönetişim Modelimiz, Yönetim Kurulumuz, Kar Payı Hakları ve Devri, İnsan Kaynakları Politikamız, Entegre Yönetim Sistemimiz	38-40, 36-37, 62, 63,72
2-10	En yüksek yönetim organının aday gösterilmesi ve seçilmesi	Yönetişim Modelimiz	38-40
2-11	En yüksek yönetim organının başkanı	Yönetim Kurulumuz	36-37
2-12	Etkilerin yönetimini denetlemede en yüksek yönetim organının rolü	Yönetişim Modelimiz, Kurumsal Risk Yönetimimiz	38-40, 68-69
2-13	Etkileri yönetmek için sorumluluk delegasyonu	Yönetişim Modelimiz	38-40
2-14	Sürdürülebilirlik raporlamasında en yüksek yönetim organının rolü	Sürdürülebilirlik Yaklaşımımız	26-27

GRI STANDART			
GRI 1: TEMEL 2021			
GRI 2: GENEL AÇIKLAMALAR 2021	AÇIKLAMA	BÖLÜM	SAYFA
2-15	Çıkar Çatışmaları	Yönetişim Modelimiz	38-40
2-16	Kritik kaygıların iletilmesi	Etik Yönetimimiz, Paydaş Analizi	64-65
2-17	En yüksek yönetim organının toplu bilgisi	Yönetim Kurulumuz	36-37
2-18	En yüksek yönetim organının performansının değerlendirilmesi	Yönetişim Modelimiz	38-40
2-19	Ücretlendirme politikaları	Ücretlendirme Politikası	
2-20	Ücret belirleme süreci	Ücretlendirme Politikası	
2-21	Yıllık toplam ücret oranı	Panelsan 2022 Faaliyet Raporu	
2-22	Sürdürülebilir kalkınma stratejisine ilişkin açıklama	BM Kalkınma Hedeflerine Katkımız	32-34
2-23	Politika taahhütleri	Vizyon-Misyon-Kurumsal Değerlerimiz, Etik Yönetimimiz, Kurumsal Risk Yönetimimiz	12, 64-65, 68-69
2-24	Yerleştirme politikası taahhütleri	Sürdürülebilirlik Yaklaşımımız	26-27
2-25	Olumsuz etkileri iyileştirme süreçleri	Risk ve Fırsatlarımız, Kurumsal Risk Yönetimimiz, Finansal Risklerimiz	28-30, 68-69,106
2-26	Tavsiye arama ve endişeleri dile getirme mekanizmaları	Etik Yönetimimiz	64-65
2-27	Kanun ve yönetmeliklere uyum	Etik Yönetimimiz	64-65
2-28	Üyelikler	Üyeliklerimiz ve Girişimlerimiz	23
2-29	Paydaş katılımı yaklaşımı	Paydaş Diyalogumuz, Paydaş Analizi	78-79, 80
2-30	Toplu İş Sözleşmeleri	Toplu iş sözleşmesine tabi çalışanlarımız kuruluşumuzda bulunmamaktadır.	

GRI 3: ÖNCELİKLİ KONULAR 2021	AÇIKLAMA	BÖLÜM	SAYFA
3-1	Öncelikli konuları belirleme süreci	Raporumuz, Kurumsal Sürdürülebilirlik Önceliklerimiz	5, 31
3-2	Öncelikli konu listesi	Kurumsal Sürdürülebilirlik Önceliklerimiz, BM Kalkınma Hedeflerine Katkımız	31, 32-34
3-3	Öncelikli konunun yönetimi	Sürdürülebilirlik Yaklaşımımız	26-27
GRI 201: EKONOMİK PERFORMANS 2016			
201-1	Üretilen ve dağıtılan doğrudan ekonomik değer	İhracat Ülkelerimiz, Sürdürülebilirlik Performans Göstergelerimiz (Ekonomik Performans Göstergeleri)	103-104, 116
201-2	İklim değişikliğinden kaynaklanan finansal sonuçlar ve diğer riskler ve fırsatlar	Risk ve Fırsatlarımız	28-30
201-3	Tanımlanmış yardım ve diğer emeklilik planları yükümlülükleri	Panelsan 2022 Faaliyet Raporu	
201-4	Devletten alınan mali yardımlar	Panelsan 2022 Faaliyet Raporu	
GRI 203: DOLAYLI EKONOMİK ETKİLER 2016			
203-1	Altyapı yatırımları ve desteklenen hizmetler	Toplumsal Sorumluluk Projelerimiz	100-101
203-2	Önemli dolaylı ekonomik etkiler	Finansal Risklerimiz	106
GRI 204: SATIN ALMA UYGULAMALARI 2016			
204-1	Yerel tedarikçilere yapılan harcamaların oranı	Tedarik Zincirimiz	75-77
GRI 205: YOLSUZLUKLA MÜCADELE 2016			
205-1	Yolsuzlukla ilgili riskler açısından değerlendirilen operasyonlar	Etik Yönetimimiz	64-65
205-2	Yolsuzlukla mücadele politikaları ve prosedürleri hakkında iletişim ve eğitim	Etik Yönetimimiz	64-65
205-3	Teyit edilen yolsuzluk vakaları ve alınan önlemler	Etik Yönetimimiz	64-65

GRI 206: REKABETE AYKIRI DAVRANIŞ 2016	AÇIKLAMA	BÖLÜM	SAYFA
206-1	Rekabete aykırı davranış, tröst karşıtı ve tekel uygulamaları için yasal işlemler	İnsan Kaynakları Politikamız	63
GRI 207: VERGİ 2019			
NOT: VERGİ İLE İLGİLİ AÇIKLAMA YOKSA BU BÖLÜM DİREKT KALDIRABİLİR.			
207-1	Vergiye Yaklaşım	Panelsan 2022 Faaliyet Raporu	
GRI 301: MALZEMELER 2016			
301-2	Kullanılan geri dönüştürülmüş girdi malzemeleri	Lojistik	111
301-3	Geri kazanılmış ürünler ve bunların ambalaj malzemeleri	Lojistik	111
GRI 302: ENERJİ 2016			
302-1	Kuruluş içindeki enerji tüketimi	Süreklilik Enerjide	87-89
302-3	Enerji yoğunluğu	Sürdürülebilirlik Performans Göstergelerimiz (Çevre Performans Göstergeleri)	118
302-4	Enerji tüketiminin azaltılması	Süreklilik Enerjide	87-89
302-5	Ürün ve hizmetlerin enerji gereksinimlerinde azalma	Süreklilik Enerjide, Sürdürülebilirlik Performans Göstergelerimiz (Çevre Performans Göstergeleri)	87-89, 118
GRI 303: SU VE ATIK SULAR 2018			
303-1	Paylaşılan bir kaynak olarak su ile etkileşimler	Geleceğimiz İçin Her Damla Su	91
303-3	Su çekimi	Sürdürülebilirlik Performans Göstergelerimiz (Çevre Performans Göstergeleri)	118
303-5	Su tüketimi	Sürdürülebilirlik Performans Göstergelerimiz (Çevre Performans Göstergeleri)	118

GRI 305: EMİSYONLAR 2016	AÇIKLAMA	BÖLÜM	SAYFA
305-1	Doğrudan (Kapsam 1) GHG emisyonları	Net Sıfır Yolculuğumuz, Sürdürülebilirlik Performans Göstergelerimiz (Çevre Performans Göstergeleri)	118
305-2	Enerji dolaylı (Kapsam 2) GHG emisyonları	Net Sıfır Yolculuğumuz, Sürdürülebilirlik Performans Göstergelerimiz (Çevre Performans Göstergeleri)	118
305-3	Diğer dolaylı (Kapsam 3) GHG emisyonları	Net Sıfır Yolculuğumuz, Sürdürülebilirlik Performans Göstergelerimiz (Çevre Performans Göstergeleri)	118
305-4	GHG emisyon yoğunluğu	Sürdürülebilirlik Performans Göstergelerimiz (Çevre Performans Göstergeleri)	118
305-5	Sera gazı emisyonlarının azaltılması	Net Sıfır Yolculuğumuz	90
GRI 306: ATIK 2020			
306-1	Atık üretimi ve atıkla ilgili önemli etkiler	Hedef Sıfır Atık , Sürdürülebilirlik Performans Göstergelerimiz (Çevre Performans Göstergeleri)	118
306-2	Atıkla ilgili önemli etkilerin yönetimi	Hedef Sıfır Atık	92-93
306-3	Oluşan atık	Hedef Sıfır Atık, Sürdürülebilirlik Performans Göstergelerimiz (Çevre Performans Göstergeleri)	118
306-4	Atık Dönüşümü	Hedef Sıfır Atık, Sürdürülebilirlik Performans Göstergelerimiz (Çevre Performans Göstergeleri)	118
306-5	Bertaraf edilecek atıklar	Hedef Sıfır Atık, Sürdürülebilirlik Performans Göstergelerimiz (Çevre Performans Göstergeleri)	118
GRI 308: TEDARİKÇİ ÇEVRESEL DEĞERLENDİRME 2016			
308-1	Çevre kriterleri kullanılarak taranan yeni tedarikçiler	Tedarik Zincirimiz	75-77
308-2	Tedarik zincirindeki olumsuz çevresel etkiler ve alınan önlemler	Tedarik Zincirimiz	75-77

GRI 401: İSTİHDAM 2016	AÇIKLAMA	BÖLÜM	SAYFA
401-1	Yeni çalışan işe alımları ve çalışan devri	Sürdürülebilirlik Performans Göstergelerimiz (Sosyal Performans Göstergeleri)	117
401-2	Tam zamanlı çalışanlara sağlanan ancak geçici veya yarı zamanlı çalışanlara sağlanmayan faydalar	Öncelik Çalışanlarımızın	95-96
401-3	Ebeveyn izni	Öncelik Çalışanlarımızın	95-96
GRI 403: İŞ SAĞLIĞI VE GÜVENLİĞİ 2018			
403-1	İş sağlığı ve güvenliği yönetim sistemi	İş Sağlığı ve Güvenliği	97-98
403-2	Tehlike tanımlama, risk değerlendirmesi ve olay incelemesi	İş Sağlığı ve Güvenliği	97-98
403-3	İş sağlığı hizmetleri	İş Sağlığı ve Güvenliği	97-98
403-4	İş sağlığı ve güvenliği konusunda işçi katılımı, danışma ve iletişim	İş Sağlığı ve Güvenliği	97-98
403-5	İş sağlığı ve güvenliği konusunda işçi eğitimi	İş Sağlığı ve Güvenliği, Sürdürülebilirlik Performans Göstergelerimiz (İş Sağlığı ve Güvenliği Performans Göstergeleri)	117
403-6	İşçi sağlığının teşviki	İş Sağlığı ve Güvenliği	97-98
403-7	İş ilişkileriyle doğrudan bağlantılı iş sağlığı ve güvenliği etkilerinin önlenmesi ve azaltılması	İş Sağlığı ve Güvenliği	97-98
403-8	İş sağlığı ve güvenliği yönetim sistemi kapsamındaki işçiler	İş Sağlığı ve Güvenliği	97-98
403-9	İşle ilgili yaralanmalar	İş Sağlığı ve Güvenliği Performans Göstergeleri	117
403-10	İşle ilgili hastalık	İş Sağlığı ve Güvenliği, Sürdürülebilirlik Performans Göstergelerimiz (İş Sağlığı ve Güvenliği Performans Göstergeleri)	97-98, 117

GRI 404: EĞİTİM VE ÖĞRETİM 2016	AÇIKLAMA	BÖLÜM	SAYFA
404-1	Çalışan başına yıllık ortalama eğitim saati	Sürdürülebilirlik Performans Göstergelerimiz (Sosyal Performans Göstergeleri)	117
404-2	Çalışan becerilerini ve geçiş yardımı programlarını yükseltmeye yönelik programlar	Öncelik Çalışanlarımızın, Çalışan Gelişimi ve Eğitimlerimiz	95-96, 99
GRI 405: ÇEŞİTLİLİK VE FIRSAT EŞİTLİĞİ 2016			
405-1	Yönetişim organlarının ve çalışanların çeşitliliği	İnsan Kaynakları Politikamız	63
405-2	Kadınların erkeklere göre temel maaş ve ücretlerinin oranı	Ücretlendirme sisteminde cinsiyete yönelik bir ayırım söz konusu değildir. Öncelik Çalışanlarımız	95-96
GRI 406: AYRIMCILIK YASAĞI 2016			
406-1	Ayrımcılık olayları ve alınan düzeltici önlemler	Öncelik Çalışanlarımızın	95-96
GRI 408: ÇOCUK İŞÇİLİĞİ 2016			
408-1	Çocuk işçiliği vakaları açısından önemli risk altındaki operasyonlar ve tedarikçiler	Kuruluşumuz faaliyet alanlarının hiçbirinde çocuk işçi çalıştırılması söz konusu değildir.	
GRI 409: ZORLA VEYA ZORUNLU ÇALIŞTIRMA 2016			
409-1	Zorla veya zorunlu çalıştırma vakaları açısından önemli risk altındaki operasyonlar ve tedarikçiler	Kuruluşumuz faaliyet alanlarının hiçbirinde zorla veya zorunda çalıştırma söz konusu değildir.	
GRI 410: GÜVENLİK UYGULAMALARI 2016			
410-1	İnsan hakları politikaları veya prosedürleri konusunda eğitimli güvenlik personeli	Kuruluşumuzun sahip olduğu güvenlik personellerine insan hakları politikaları veya prosedürleri konusunda eğitimler verilmiştir.	

GRI 413: YEREL TOPLULUKLAR 2016	AÇIKLAMA	BÖLÜM	SAYFA
413-1	Yerel topluluk katılımı, etki değerlendirmeleri ve geliştirme programları içeren operasyonlar	Toplumsal Sorumluluk Projelerimiz	100-101
GRI 414: TEDARİKÇİ SOSYAL DEĞERLENDİRMESİ 2016			
414-1	Sosyal kriterler kullanılarak taranan yeni tedarikçiler	Tedarik Zincirimiz	75-77
414-2	Tedarik zincirindeki olumsuz sosyal etkiler ve alınan önlemler	Tedarik Zincirimiz	75-77
GRI 416: MÜŞTERİ SAĞLIĞI VE GÜVENLİĞİ 2016			
416-1	Ürün ve hizmet kategorilerinin sağlık ve güvenlik etkilerinin değerlendirilmesi	Kalite Güvencesi	73
416-2	Ürün ve hizmetlerin sağlık ve güvenlik etkilerine ilişkin uyumsuzluk vakaları	Herhangi bir uyumsuzluk vakası yıl içerisinde raporlanmamıştır.	
GRI 417: PAZARLAMA VE ETİKETLEME 2016			
417-1	Ürün ve hizmet bilgileri ve etiketleme gereksinimleri	Bilinçli Üretim	113
417-2	Ürün ve hizmet bilgileri ve etiketleme ile ilgili uyumsuzluk vakaları	Herhangi bir uyumsuzluk vakası yıl içerisinde raporlanmamıştır.	
417-3	Pazarlama iletişimlerine ilişkin uyumsuzluk vakaları	Herhangi bir uyumsuzluk vakası yıl içerisinde raporlanmamıştır.	
GRI 418: MÜŞTERİ GİZLİLİĞİ 2016			
418-1	Müşteri gizliliğinin ihlali ve müşteri verilerinin kaybıyla ilgili doğrulanmış şikayetler	Müşteri Memnuniyeti	81-82



Pannelsan Sürdürülebilirlik Raporu

Ayşegül Batmaz

Entegre Yönetim Sistemi Müdürü
a.batmaz@panelsan.com

Songül Genç

Enerji Yönetim Temsilcisi
s.genc@panelsan.com
sürdürülebilirlik@panelsan.com

Bahar Aydın

Kurumsal İletişim Uzmanı
b.aydin@panelsan.com

Rapor Tasarımı:

Remark



Merkez Ofis

Maidan İş ve Yaşam Merkezi Mustafa Kemal Mahallesi 2118. Cadde No:4 A Blok 3.Kat Daire: 18 Çankaya / Ankara

Tel: +90 312 342 03 82

Fax: +90 312 342 03 80

Fabrika

Polatlı Organize Sanayi Bölgesi 202. CaddeNo:20 - 22 Polatlı / Ankara

Tel: +90 312 626 50 50

Fax: +90 312 626 50 45

İstanbul Ofis

Mesa Koz Sahrayıcedit Mahallesi Atatürk Cad. No: 69 / 283 Kadıköy / İstanbul

Tel: +90 216 683 93 63

info@panelsan.com

www.panelsan.com/tr